

ЈКП " ВОДОВОД И КАНАЛИЗАЦИЈА "
34000 КРАГУЈЕВАЦ
Краља Александра I Карађорђевића 48
Република Србија



КОНКУРСНА ДОКУМЕНТАЦИЈА
ЗА НАБАВКУ ДОБАРА

МАТЕРИЈАЛ ЗА ИЗРАДУ КИШНЕ КАНАЛИЗАЦИЈЕ

ЈАВНА НАБАВКА бр. МВ 32/2019
ЈАВНА НАБАВКА МАЛЕ ВРЕДНОСТИ

Крајњи рок за доставу понуда: 06.11.2019. до 09.00 часова
Отварање понуда: 06.11.2019. у 11.00 часова

Крагујевац

Октобар 2019.

САДРЖАЈ :

- I Општи подаци о јавној набавци и подаци о предмету јавне набавке**
- II Упутство понуђачима како да сачине понуду**
- III Подаци о понуђачу**
 - Подаци о понуђачу - Образац III-1**
 - Образац понуде - Образац III-1.1**
 - Листа захтева - Образац III-1.2**
 - Техничке спецификације - Образац III-1.3**
 - Подаци о члану групе понуђача – Образац III-2;**
 - Подаци о подизвођачу - Образац III-3**
- IV Услови за учешће у поступку јавне набавке из чл. 75. и 76. закона и упутство како се доказује испуњеност тих услова**
 - Упутство како се доказује испуњеност услова из члана Закона**
 - Образац за оцену испуњености услова из члана 75. и 76. ЗЈН-Образац IV-1**
 - Образац изјаве о испуњености услова из члана 75. и 76. ЗЈН - Образац IV-2, IV-2.1**
 - Искуство као испоручиоца – референц листа - Образац IV-3**
 - Потврда за испоручена добра - Образац IV-3.1**
- V Подаци о роби коју ће купцу испоручити понуђач и документација коју је потребно доставити уз понуду - Образац V**
- VI Форма меничног овлашћења - Образац VI-1**
 - Образац гаранције за добро извршење посла - Образац VI-2**
- VII Образац структуре цене - Образац VII**
- VIII Образац трошкова припреме понуде - Образац VIII**
- IX Изјава о независној понуди - Образац IX**
- X Изјава о поштовању обавеза из чл. 75. ст. 2. Закона - Образац X**
- XI Модел уговора - Образац XI**

На основу члана 61. Закона о јавним набавкама („Сл. гласник РС“ бр. 124/12, 14/15 и 68/15, у даљем тексту Закон), Правилника о обавезним елементима конкурсне документације у поступцима јавних набавки („Сл. гласник РС“ бр. 86/15), Одлуке о покретању поступка јавне набавке (бр. 16985 од 22.10.2019.) и Решења о образовању комисије за јавну набавку (бр. 16986 од 22.10.2019.), припремљена је конкурсна документација

Део I

ОПШТИ ПОДАЦИ О ЈАВНОЈ НАБАВЦИ И ПРЕДМЕТУ ЈАВНЕ НАБАВКЕ

Назив Наручиоца	ЈКП “Водовод и канализација“ Крагујевац
Адреса Наручиоца	Краља Александра I Карађорђевића бр. 48
Интернет страница Наручиоца	www.jkpvik-kg.com
Врста Наручиоца	Јавно предузеће
Врста поступка	Поступак јавне набавке мале вредности
Предмет јавне набавке	Добра Материјал за израду кишне канализације
Поступак се спроводи	Ради закључења уговора

Опис предмета јавне набавке	Материјал за израду кишне канализације
Назив и ознака из општег речника набавке	44114220 Бетонске цеви и прибор

Контакт	Тел за контакт: 034/300-621; Е-mail: nabavkavodovodkg@gmail.com Пријем електронске поште врши се радним данима (понедељак-петак) у радном времену Наручиоца од 7.00 до 15.00 сати
---------	---

Део II

УПУТСТВО ПОНУЂАЧИМА КАКО ДА САЧИНЕ ПОНУДУ

1. ЈЕЗИК НА КОЈЕМ ПОНУДА МОРА ДА БУДЕ САСТАВЉЕНА

Понуда мора да буде састављена на српском језику.

Понуда се попуњава на српском језику и сви докази се достављају на српском језику (техничка документација - каталог и сертификати који могу бити на енглеском и српском језику). Уколико је неки од доказа сачињен на другом језику, потребно је, уз фотокопију предметног доказа, приложити оверен превод судског тумача или превод оверен у амбасади земље у којој се као службени језик користи језик на коме је документ који се прилаже као доказ сачињен.

2. ОБАВЕЗНА САДРЖИНА ПОНУДЕ

Понуда мора да садржи, поред докумената којима доказује испуњеност услова за учешће у поступку јавне набавке, попуњене, потписане и печатом оверене обрасце садржане у конкурсној документацији.

Понуда мора да садржи следеће:

1. попуњен, печатом оверен и потписан обрасци: Подаци о понуђачу - Образац III-1, Образац понуде - Образац III-1.1, Листа захтева - Образац III-1.2, Техничке спецификације - Образац III-1.3, Подаци о члану групе понуђача – Образац III-2, Подаци о подизвођачу - Образац III-3
2. попуњен, печатом оверен и потписан образац за оцену испуњености услова из члана 75. и 76. Закона - Образац IV-1
3. попуњен, печатом оверен и потписан образац изјаве о испуњености услова из члана 75. и 76. Закона - Образац IV-2, IV-2.1
4. Искуство као испоручиоца – референц листа - Образац IV-3 и Потврда за испоручена добра - Образац IV-3.1
5. Подаци о роби који ће купцу испоручити понуђач - Образац V
6. средство финансијског обезбеђења које се подноси уз понуде (тражено конкурсном документацијом у делу „Упутство понуђачима како да сачине понуду“)
7. Форма меничног овлашћења - Образац VI-1 (Понуђач ће обезбедити, као део своје понуде, понудбену гаранцију за озбиљност понуде у износу од 5,00 % (пет процената) од укупне вредности понуде без ПДВ-а.)
8. Печатом оверен Образац гаранције за добро извршење посла – Образац VI-2
9. попуњен, печатом оверен и потписан образац структуре цене - Образац VII
10. попуњен, печатом оверен и потписан образац трошкова припреме понуде - Образац VIII (овај образац понуђач попуњава само уколико исказује трошкове припремања понуде)
11. попуњена, печатом оверена и потписан изјава о независној понуди - Образац IX

12. попуњена, печатом оверена и потписан изјава о поштовању обавеза из чл. 75. ст. 2. Закона - Образац X
13. попуњен, печатом оверен и потписан модел уговора - Образац XI
14. остали захтеви од којих зависи исправност понуде:
 - Авансно плаћање није предвиђено.
 - Наручилац не даје средство обезбеђења.
 - Уколико понуђач захтева авансно плаћање и/или средство обезбеђења, таква понуда ће се одбити као неприхватљива.

3. НАЧИН НА КОЈИ ПОНУДА МОРА ДА БУДЕ САЧИЊЕНА

Понуда се подноси непосредно (лично) преко архиве или путем поште на адресу: ЈКП „Водовод и канализација“, Крагујевац, Сектор јавне набавке и набавке, ул. Краља Александра I Карађорђевића бр. 48, 34 000 Крагујевац, са знаком «НЕ ОТВАРАТИ» понуда за јавну набавку бр. **МВ 32/2019 Материјал за израду кишне канализације**. На полеђини коверте навести назив понуђача, адресу, бр. телефона контакт особе и бр. факса. Понуде се достављају у затвореним ковертама. Пожељно је да сва документа у понуди буду повезана траком у целини и запечаћена, тако да се не могу накнадно убацивати, одстрањивати или замењивати појединачни листови. У случају да понуду подноси група понуђача, на коверти је потребно назначити да се ради о групи понуђача и навести називе и адресу свих учесника у заједничкој понуди. Понуђач треба да достави понуду у писаном облику. Понуда мора бити написана јасно и недвосмислено. Обрасце дате у конкурсној документацији, односно податке који морају да буду њихов саставни део, понуђачи попуњавају читко-штампаним словима, а овлашћено лице понуђача исте потписује и печатом оверава. Свако белјење или подебљавање бројева мора се парафирати и оверити од стране понуђача.

4. ПОНУДА СА ВАРИЈАНТАМА

Понуда са варијантама није дозвољена.

5. НАЧИН ИЗМЕНЕ, ДОПУНЕ И ОПОЗИВА ПОНУДЕ

У року за подношење понуде понуђач може да измени, допуни или опозове своју понуду. Понуђач је дужан да јасно назначи који део понуде мења односно која документа накнадно доставља.

Измену, допуну или опозив понуде треба доставити на адресу ЈКП „Водовод и канализација“, Сектор за јавну набавку и набавку, ул. Краља Александра I Карађорђевића бр. 48, 34 000 Крагујевац, са знаком:

„Измена понуде за јавну набавку добара: Материјал за израду кишне канализације МВ 32/2019 „НЕ ОТВАРАТИ“ или

„Допуна понуде за јавну набавку добара: Материјал за израду кишне канализације, МВ 32/2019 „НЕ ОТВАРАТИ“ или

„Опозив понуде за јавну набавку добара: Материјал за израду кишне канализације, МВ 32/2019 „НЕ ОТВАРАТИ“ или

„Измена и допуна понуде за јавну набавку добара: Материјал за израду кишне канализације, МВ 32/2019 „НЕ ОТВАРАТИ“

На полеђини коверте или на кутији навести назив и адресу понуђача. У случају да понуду подноси група понуђача, на коверти је потребно назначити да се ради о групи понуђача и навести називе и адресу свих учесника у заједничкој понуди.

По истеку рока за подношење понуда понуђач не може да повуче нити да мења своју понуду.

6. УЧЕШЋЕ У ЗАЈЕДНИЧКОЈ ПОНУДИ ИЛИ СА ПОДИЗВОЂАЧЕМ

Понуђач може да поднесе само једну понуду. Понуђач који је самостално поднео понуду не може истовремено да учествује у заједничкој понуди или као подизвођач, нити исто лице може учествовати у више заједничких понуда.

У Обрасцу понуде понуђач наводи на који начин подноси понуду, односно да ли подноси понуду самостално, или као заједничку понуду, или подноси понуду са подизвођачем

7. ПОДИЗВОЂАЧ

Понуђачи су обавезни да у понуди наведу да ли ће извршење набавке поверити подизвођачима. У случају понуде са подизвођачима понуђач је у обавези да наведе проценат укупне вредности набавке који ће поверити подизвођачу, а који не може бити већи од 50% од укупне вредности набавке, као и део предмета набавке који ће извршити преко подизвођача. У Обрасцу понуде (образац III-3 у конкурсној документацији) навести називе свих подизвођача.

За сваког подизвођача понуђач је дужан попунити, печатом оверити и потписати образац „Подаци о подизвођачу”

У случају понуде са подизвођачима, понуђачи су дужни да за сваког подизвођача доставе доказе о томе да подизвођачи испуњавају обавезне услове за учествовање у поступку из члана 75. став 1. тач. 1- 4 Закона.

Уколико уговор о јавној набавци буде закључен између наручиоца и понуђача који подноси понуду са подизвођачем тај подизвођач ће бити наведен и у уговору о јавној набавци.

Понуђач, односно добављач у потпуности одговара наручиоцу за извршење обавеза из поступка јавне набавке, односно за извршење уговорених обавеза, без обзира на број подизвођача.

8. ЗАЈЕДНИЧКА ПОНУДА

Понуду може поднети заједнички и група понуђача. Уколико понуду подноси група понуђача, у Обрасцу понуде (образац III-2 у конкурсној документацији) навести називе свих учесника у заједничкој понуди.

За сваког учесника у заједничкој понуди попунити, печатом оверити и потписати образац „Подаци о члану групе понуђача”. Саставни део заједничке понуде је споразум којим се понуђачи из групе међусобно и према наручиоцу обавезују на извршење јавне набавке, а који обавезно садржи податке о:

- 1) члану групе који ће бити носилац посла, односно који ће поднети понуду и који ће заступати групу понуђача пред наручиоцем;
- 2) опис послова сваког понуђача из групе;

У случају да група понуђача подноси заједничку понуду, сваки од понуђача из групе понуђача мора самостално испуњавати обавезне услове из члана 75. став 1. тач. 1-4. Закона, а додатне услове из чл.76. Закона, група понуђача испуњава заједно.

Понуђачи из групе понуђача који поднесу заједничку понуду одговарају неограничено солидарно према наручиоцу.

9. ВАЛУТА И НАЧИН НА КОЈИ МОРА ДА БУДЕ НАВЕДЕНА И ИЗРАЖЕНА ЦЕНА У ПОНУДИ

Понуђена цена, односно укупна вредност добара која су предмет јавне набавке исказује се у динарима.

Понуђена цена мора да садржи све припадајуће трошкове, са посебно израженим порезом на додату вредност.

Ако је у понуди исказана неубичајено ниска цена, наручилац ће поступити у складу са чланом 92. Закона.

10. СРЕДСТВА ФИНАНСИЈСКОГ ОБЕЗБЕЂЕЊА

Понуђач је у обавези да уз понуду достави:

- бланко соло меницу која је евидентирана у Регистру меница и овлашћења који води Народна банка Србије са Потврдом о регистрацији менице од стране пословне банке, као гаранцију за озбиљност понуде са роком важности минимум 60 дана од дана отварања понуда потписану и оверену, са меничним овлашћењем и спесименом овлашћених потписника (картоном депонованих потписа).
- Менично овлашћење мора бити попуњено на меморандуму понуђача, а у складу са формом меничног овлашћења (Образац VI-1 Понуђач ће обезбедити, као део своје понуде, понудбену гаранцију за озбиљност понуде у износу од 5,00 % (пет процената) од укупне вредности понуде без ПДВ-а.).
- Потписану и оверену Изјаву о достављању бланко соло меница као средства финансијског обезбеђење за добро извршење посла – Образац VI-2.

11. НАЧИН ОЗНАЧАВАЊА ПОВЕРЉИВИХ ПОДАТАКА ИЗ ПОНУДЕ

Наручилац ће чувати као поверљиве све податке о понуђачима садржане у понуди који су посебним прописом утврђени као поверљиви и које је као такве понуђач означио у понуди. Наручилац ће као поверљиве третирати податке у понуди који су садржани у документима који су означени као такви, односно који у горњем десном углу садрже ознаку „**ПОВЕРЉИВО**“, као и испод поменуте ознаке потпис овлашћеног лица понуђача. Уколико се поверљивим сматра само одређени податак садржан у документу који је достављен уз понуду, поверљив податак мора да буде обележен црвеном бојом, поред њега мора да буде наведено „**ПОВЕРЉИВО**“, а испод

поменуће ознаке потпис овлашћеног лица понуђача. Наручилац не одговара за поверљивост података који нису означени на поменути начин. Наручилац ће одбити давање информације која би значила повреду поверљивости података добијених у понуди. Неће се сматрати поверљивим цена и остали подаци из понуде који су од значаја за примену елемената критеријума и рангирање понуде. Наручилац ће чувати као пословну тајну имена понуђача, као и поднете понуде, до истека рока предвиђеног за отварање понуда.

12. ДОДАТНЕ ИНФОРМАЦИЈЕ ИЛИ ПОЈАШЊЕЊА У ВЕЗИ СА ПРИПРЕМАЊЕМ ПОНУДЕ

Заинтересовано лице може тражити од наручиоца додатне информације или појашњења у вези са припремањем понуде, при чему може да укаже наручиоцу и на евентуално уочене недостатке и неправилности у конкурсној документацији, у писаном облику, **само у току радне недеље од понедељка до петка у периоду од 08:00 до 15:00 часова**, најкасније пет дана пре истека рока за подношење понуда, са назнаком – Питања за Комисију за јавну набавку добара бр. **МВ 32/2019: Материјал за израду кишне канализације**, путем мејла nabavkavodovodkg@gmail.com или путем поште на адресу ЈКП „Водовод и канализација,, Крагујевац, Сектор јавне набавке и набавке, Краља Александра I Карађорђевића бр. 48, 34 000 Крагујевац. Наручилац је дужан да у року од три дана од дана пријема захтева, одговор објави на Порталу јавних набавки, и на својој интернет страници. Комуникација у вези са додатним информацијама, појашњењима врши се на начин одређен чланом 20. Закона. **Тражење додатних информација или појашњења у вези са припремањем понуде телефоном није дозвољено.**

13. ИЗМЕНЕ И ДОПУНЕ КОНКУРСНЕ ДОКУМЕНТАЦИЈЕ

Наручилац задржава право да током рока за достављање понуда измени или допуни конкурсну документацију. Све измене и допуне наручилац ће објавити на Порталу јавних набавки, и на својој интернет страници.

Уколико наручилац измени или допуни конкурсну документацију 8 (осам) или мање дана пре истека рока за достављање понуда, наручилац ће продужити рок за подношење понуда за одговарајући број дана и објавити обавештење о продужењу рока за подношење понуда.

14. НАЧИН НА КОЈИ СЕ МОГУ ЗАХТЕВАТИ ДОДАТНА ОБЈАШЊЕЊА ОД ПОНУЂАЧА ПОСЛЕ ОТВАРАЊА ПОНУДА И ВРШИТИ КОНТРОЛА КОД ПОНУЂАЧА, ОДНОСНО ЊЕГОВОГ ПОДИЗВОЂАЧА

Наручилац може приликом стручне оцене понуда да у писаном облику захтева од понуђача додатна објашњења која ће му помоћи при прегледу, вредновању и упоређивању понуда. Наручилац може да врши и контролу (увид) код понуђача односно његовог подизвођача. Уколико наручилац оцени да су потребна додатна објашњења или је потребно извршити контролу (увид) код понуђача, односно његовог подизвођача, наручилац ће понуђачу оставити примерен рок да поступи по позиву наручиоца, односно да омогући наручиоцу контролу (увид) код понуђача, као и његовог подизвођача.

Наручилац може, уз сагласност понуђача, да изврши исправке рачунских грешака уочених приликом разматрања понуде по окончаном поступку отварања понуда. У случају разлике између јединичне и укупне цене, меродавна је јединична цена. Ако се понуђач не сагласи са исправком рачунских грешака, наручилац ће његову понуду одбити као неприхватљиву.

15. ТРОШКОВИ ПРИПРЕМАЊА ПОНУДЕ

Понуђач може да у оквиру понуде достави укупан износ и структуру трошкова припремања понуде. Трошкове припреме и подношења понуде сноси искључиво понуђач и не може тражити од наручиоца накнаду трошкова, осим у случају кад је поступак јавне набавке обустављен из разлога који су на страни наручиоца. У том случају наручилац је у обавези да понуђачу надокнади трошкове израде узорака или

модела, ако су израђени у складу са техничким спецификацијама наручиоца и трошкове прибављања средстава финансијског обезбеђења, под условом да је понуђач тражио накнаду тих трошкова у својој понуди.

16. ПОШТОВАЊЕ ОБАВЕЗА КОЈЕ ПРОИЗИЛАЗЕ ИЗ ВАЖЕЋИХ ПРОПИСА

Понуђач је дужан да у оквиру своје понуде достави изјаву дату под кривичном и материјалном одговорношћу да је поштовао све обавезе које произилазе из важећих прописа о заштити на раду, запошљавању и условима рада, заштити животне средине, као и да нема забрану обављања делатности која је на снази у време подношења понуде.

17. КОРИШЋЕЊЕ ПАТЕНТА И ОДГОВОРНОСТ ЗА ПОВРЕДУ ЗАШТИЋЕНИХ ПРАВА ИНТЕЛЕКТУАЛНЕ СВОЈИНЕ

Накнаду за коришћење патента, као и одговорност за повреду заштићених права интелектуалне својине трећих лица сноси понуђач.

18. РОК ВАЖЕЊА ПОНУДЕ: минимум 60 дана од дана отварања понуда.

19. РОК И НАЧИН ПЛАЋАЊА: плаћање ће се вршити у року до 45 дана од дана пријема исправног рачуна на архиви ЈКП „Водовод и канализација“ Крагујевац, Краља Александра I Карађорђевића бр. 48, 34 000 Крагујевац, под условима утврђеним моделом уговора.

20. РОК ИСПОРУКЕ: За наручиоца је прихватљив рок до 5 дана од пријема поруџбенице Наручиоца.

21. МЕСТО ИСПОРУКЕ: Градилиште - место уградње предметних добара и централни магацин ЈКП „Водовод и канализација „ Крагујевац у ул. Лепенички булевар бр. 33

22. ГАРАНТНИ РОК: За Наручиоца је прихватљиво минимално 24 месеца од дана извршене примопредаје предметних добара.

23. КРИТЕРИЈУМ ЗА ИЗБОР НАЈПОВОЉНИЈЕ ПОНУДЕ

Наручилац ће изабрати најповољнију понуду применом критеријума: „**економски најповољнија понуда**„ .

Економски најповољнија понуда заснива се на рангирању следећих критеријума вреднованих по релативном значају следећим бројем пондера (бодова) :

Бр. поз.	Критеријум	Бодова	Ред. број	Подкритеријум	Бодова
а	Цена	80	1	Укупна најнижа понуђена цена (испука Ф-цо Наручилац)	80,00
в	Квалитет	20	1	Понуђач поседује стандард ИСО 9001: 2015 или СРПС ИСО 9001:2015	5,00
			2	Производ који се нуди је произведен од стране произвођача који поседује стандард ИСО 9001: 2015 или СРПС ИСО 9001:2015	15,00
Укупно		100	Укупно		100,00

а) ЦЕНА

- Максимални број бодова по овом критеријуму је 80 бодова
- Број бодова за цену – ББц, се израчунава на следећи начин :

$$\text{ББц} = \frac{80 \times \text{најниже понуђена цена}}{\text{Цена појединачне понуде}}$$

- Под ценом појединачне понуде, подразумевамо вредност понуде коју разматрамо

б) КВАЛИТЕТ

- Понуђач поседује доказ о томе да је код њега у примени стандард ИСО 9001 : 2015 или СРПС ИСО 9001:2015 и то доказује фотокопијом сертификата који је издат од надлежног правног субјекта:5,00 бода
- Понуђач поседује доказ о томе да је производ који се нуди произведен од стране произвођача код кога је у примени стандард ИСО 9001 : 2015 или СРПС ИСО 9001:2015 и то доказује фотокопијом сертификата који је издат од стране надлежног правног субјекта15,00 бодова

24. ЕЛЕМЕНТИ КРИТЕРИЈУМА НА ОСНОВУ КОЈИХ ЋЕ НАРУЧИЛАЦ ИЗВРШИТИ ДОДЕЛУ УГОВОРА У СИТУАЦИЈИ КАДА ПОСТОЈЕ ДВЕ ИЛИ

ВИШЕ ПОНУДА СА ЈЕДНАКИМ БРОЈЕМ ПОНДЕРА ИЛИ ИСТОМ ПОНУЂЕНОМ ЦЕНОМ

Уколико две или више понуда имају исту понуђену цену, као најповољнија биће изабрана понуда оног понуђача који је понудио краћи рок испоруке.

25. УПУТСТВО ЗА ПОПУЊАВАЊЕ ПОНУДЕ СА СТРУКТУРОМ ЦЕНЕ

Овим упутством прописује се садржај обрасца структуре цене као документа из поступка предметне јавне набавке, када је наручилац ЈКП „Водовод и канализација“, Крагујевац, као и упутство за његово попуњавање.

Од наведених елемената структуре цене, понуђач има избор шта ће приказати као СТРУКТУРУ ЦЕНЕ, као обавезни део конкурсне документације.

Образац структуре цене се саставља на Обрасцу VII - табела I и II, који чини саставни део конкурсне документације, а који је сачињен у складу са овим упутством.

Структуру цене исказати номинално и процентуално: номинално (табела I) и процентуално (табела II).

Образац структуре цене мора потписати овлашћено лице понуђача;

Напомена: понуђене цене обухватају све трошкове које понуђач има у извршењу уговора о испоруци добара.

Наручилац не сноси одговорност за оне елементе понуђене цене које понуђач није укључио приликом подношења понуде.

Елементи структуре цене морају бити усаглашени са вредностима исказаним у обрасцу понуде (Образац III-1)

26. НЕГАТИВНЕ РЕФЕРЕНЦЕ

Наручилац ће одбити понуду уколико поседује доказ из члана 82. Закона.

27. РОК ЗА ЗАКЉУЧЕЊЕ УГОВОРА

Наручилац је дужан да уговор о јавној набавци достави понуђачу којем је уговор додељен у року од осам дана од дана протекла рока за подношење захтева за заштиту права.

У случају да је поднета само једна понуда наручилац може закључити уговор пре истека рока за подношење захтева за заштиту права, у складу са чланом 112. став 2. тачка 5) Закона.

28. НАЧИН И РОК ЗА ПОДНОШЕЊЕ ЗАХТЕВА ЗА ЗАШТИТУ ПРАВА ПОНУЂАЧА ЗАШТИТЕ ПРАВА ПОНУЂАЧА

Захтев за заштиту права може да поднесе понуђач, односно заинтересовано лице, који има интерес за доделу уговора, односно оквирног споразума у конкретном поступку јавне набавке и који је претрпео или би могао да претрпи штету због поступања наручиоца противно одредбама Закона о јавним набавкама.

Захтев за заштиту права подноси се наручиоцу, а копија се истовремено доставља Републичкој комисији. **Захтев за заштиту права се доставља непосредно на архиви ЈКП «Водовод и канализација» Крагујевац, Краља Александра I**

Карађорђевића бр. 48, у току радног времена од 08-15 часова, или препорученом пошљицом са повратницом. Захтев за заштиту права се може поднети у току целог поступка јавне набавке, против сваке радње наручиоца, осим уколико Законом није другачије одређено. О поднетом захтеву за заштиту права наручилац објављује обавештење о поднетом захтеву на Порталу јавних набавки и на својој интернет страници, најкасније у року од 2 дана од дана пријема захтева.

Уколико се захтевом за заштиту права оспорава врста поступка, садржина позива за подношење понуда или конкурсне документације, захтев ће се сматрати благовременим уколико је примљен од стране наручиоца најкасније 3 дана пре истека рока за подношење понуда, без обзира на начин достављања и уколико је подносилац захтева у складу са чланом 63. став 2. закона указао наручиоцу на евентуалне недостатке и неправилности, а наручилац исте није отклонио.

Захтев за заштиту права којим се оспоравају радње које наручилац предузме пре истека рока за подношење понуда, а након истека горе наведеног рока (3 дана), сматраће се благовременим уколико је поднет најкасније до истека рока за подношење понуда.

После доношења одлуке о додели уговора, одлуке о закључењу оквирног споразума и одлуке о обустави поступка јавне набавке, рок за подношење захтева за заштиту права је 5 дана од дана објављивања одлуке на Порталу јавних набавки.

Захтевом за заштиту права не могу се оспоравати радње наручиоца предузете у поступку јавне набавке ако су подносиоцу захтева били или могли бити познати разлози за његово подношење пре истека рока за подношење понуда, а подносилац захтева га није поднео пре истека тог рока.

Ако је у истом поступку јавне набавке поново поднет захтев за заштиту права од стране истог подносиоца захтева, у том захтеву се не могу оспоравати радње наручиоца за које је подносилац захтева знао или могао знати приликом подношења претходног захтева.

Захтев за заштиту права не задржава даље активности наручиоца у поступку јавне набавке у складу са одредбама члана 150. Закона.

Подносилац захтева је дужан да на рачун буџета Републике Србије уплати таксу у износу од **60.000 динара**, на број жиро рачуна: 840-30678845-06, **шифра плаћања**: 153 или 253, **позив на број**: подаци о броју или ознаци јавне набавке поводом које се подноси захтев, **сврха уплате**: ЗЗП; назив наручиоца, број или ознака јавне набавке поводом које се подноси захтев за заштиту права; **корисник**: буџет Републике Србије; назив уплатиоца, односно назив подносиоца захтева за заштиту права за којег је извршена уплата таксе; потпис овлашћеног лица банке;

Детаљно упутство о уплати таксе за подношење захтева за заштиту права може се преузети на интернет страници <http://www.kjn.gov.rs/ci/uputstvo-o-uplati-republicke-administrativne-takse.html>

Поступак заштите права понуђача регулисан је одредбама чл. 138. - 167. Закона.

Део III**Образац III-1**

ПОНУДА број _____ од _____ за јавну набавку добара бр. МВ 32/2019 Материјал за израду кишне канализације за коју је позив објављен на Порталу јавних набавки, и интернет страници наручиоца дана _____ године

ПОДАЦИ О ПОНУЂАЧУ	
Назив понуђача	
Адреса понуђача	
Одговорна особа	
Особа за контакт	
Телефон	
Телефакс	
Е mail	
Матични број понуђача	
ПИБ понуђача	
Број рачуна понуђача и назив банке	
Величина обвезника утврђена на основу података из финансијских извештаја за претходну годину	

Понуду дајем:

- | | | |
|---|--|--|
| 1. Самостално
(Заокружити начин
подношења понуде) | 2. Са подизвођачем
2.1. _____
2.2. _____ | 3. Као заједничку понуду
3.1. _____
3.2. _____ |
|---|--|--|

Место и датум:	М.П.	потпис овлашћеног лица понуђача
----------------	------	------------------------------------

Образац III-1.1

ПОНУДА ОБРАЗАЦ ПОНУДЕ

Назив	Без ПДВ	ПДВ ___ %	Са ПДВ
Материјал за израду кишне канализације			

Комерцијални услови понуде:

- Важност понуде је _____ (минимално 60 (шездесет) дана) дана од дана отварања понуде. У случају истека рока важења понуде, наручилац је дужан да у писаном облику затражи од понуђача продужење рока важења понуде. Понуђач који прихвати захтев за продужење рока важења понуде не може мењати понуду.
- Цена** са свим трошковима изражава се у **динарима и мора бити фиксна** до коначне реализације уговора.
- Наручилац може, у складу са чланом 115. Закона, након закључења уговора о јавној набавци без спровођења поступка јавне набавке повећати обим предмета набавке, с тим да се вредност уговора може повећати максимално до 5% од укупне вредности првобитно закљученог уговора, при чему укупна вредност повећања уговора не може да буде већа од 5.000.000,00 динара без ПДВ-а. У случају повећања вредности уговора, наручилац ће поступити у складу са чланом 115. став 5. Закона
- Рок и начин плаћања:** плаћање ће се вршити у року до 45 дана по пријему исправног рачуна на архиви ЈКП „Водовод и канализација,, Крагујевац, ул. Краља Александра I Карађорђевића бр. 48, под условима утврђеним моделом уговора који је саставни део конкурсне документације.
- Рок испоруке:** _____ дана (за наручиоца је прихватљив рок до **5 дана**) од пријема поруџбенице Наручиоца.
- Гарантни рок:** _____ месеци (за наручиоца је прихваљив гарантни рок од минимум **24 месеца**) од дана извршене примопредаје предметних добара
- Место испоруке:** Градилиште - место уградње предметних добара и централни магацин ЈКП“Водовод и канализација „ Крагујевац у ул. Лепенички булевар бр.33
- За сва добра прецизирана конкурсном документацијом вршиће се комисијски пријем уз записник о примопредаји, а Наручилац задржава право, да ако комисија утврди

неисправности или да не одговарају захтеваном квалитету, добра врати испоручиоцу. Потписан записник, без примедби, представља услов за издавање рачуна.

- Понуда мора бити усаглашена са захтевима из техничке спецификације.

Место и датум:	М.П.	потпис овлашћеног лица понуђача
-----------------------	-------------	--

Образац III-1.2

ЛИСТА ЗАХТЕВА
Материјал за израду кишне канализације
Јавна набавка бр. МВ 32/2019

Редни бр.	Назив партије / позиције	Јед. мере	Кол.	Јед. цена (без ПДВ-а) Динара	Укупна цена (без ПДВ-а) Динара
1	2	3	4	5	6 (4x5)
МАТЕРИЈАЛ ЗА ИЗРАДУ КИШНЕ КАНАЛИЗАЦИЈЕ					
1.	Цеви - армирано-бетонске Ø 1200/2000 мм	м	150		
2.	Цеви - армирано-бетонске Ø 800/2500 мм	м	271		
3.	АБ прстен Ø 2000/1750 мм са доњом плочом и обрађеном кинетом (за цеви Ø 1200 мм)	Ком	3		
4.	АБ редуцир плоча Ø 2420/250 мм	Ком	2		
5.	АБ прстен Ø 2000/1300 мм	Ком	1		
6.	АБ прстен Ø 1000/1000 мм	Ком	13		
7.	АБ прстен Ø 1000/500 мм	Ком	2		
8.	АБ прстен Ø 1000/250 мм	Ком	4		
9.	АБ конус Ø 1000/600 мм	Ком	9		
10.	АБ горња плоча Ø 1300/200 мм	Ком	8		
11.	АБ горња плоча Ø 2420/200 мм	Ком	1		
12.	АБ прстен Ø 1600/1500 мм са доњом плочом и обрађеном кинетом (за цеви Ø 800 мм)	Ком	8		
13.	АБ прстен Ø 1600/1600Р мм са доњом плочом и обрађеном кинетом (за цеви Ø 800 мм)	Ком	1		
14.	АБ прстен Ø 1600/1600Р мм	Ком	2		
15.	АБ прстен Ø 1600/1500Р мм	Ком	2		
16.	АБ прстен Ø 1600/1300Р мм	Ком	2		
17.	АБ прстен Ø 1600/1500 мм	Ком	2		
18.	АБ прстен Ø 1600/900 мм	Ком	1		
19.	АБ прстен Ø 1600/800 мм	Ком	1		
20.	АБ редуцир плоча Ø 1940/200 мм	Ком	10		
Место испоруке:			УКУПНО без ПДВ-а:		

Градилиште - место уградње предметних добара и централни магацин ЈКП "Водовод и канализација", Крагујевац у ул. Лепенички булевар бр. 33	ПДВ ____ %	
	УКУПНО са ПДВ-ом :	

Место и датум:	М.П.	потпис овлашћеног лица понуђача
----------------	------	------------------------------------

Образац III-1.3

ТЕХНИЧКЕ СПЕЦИФИКАЦИЈЕ

Stac: 0+012,00

RO-ak-1

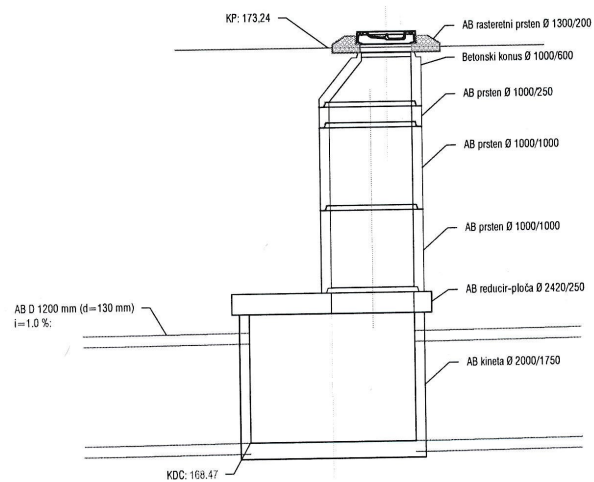
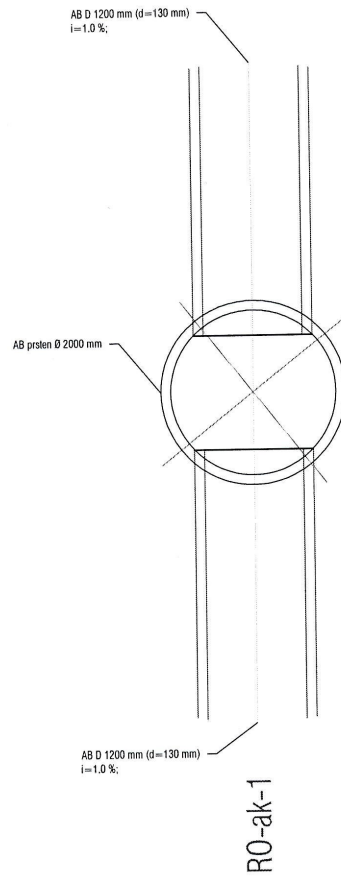

Stac: 0+077,50 RO-ak-2

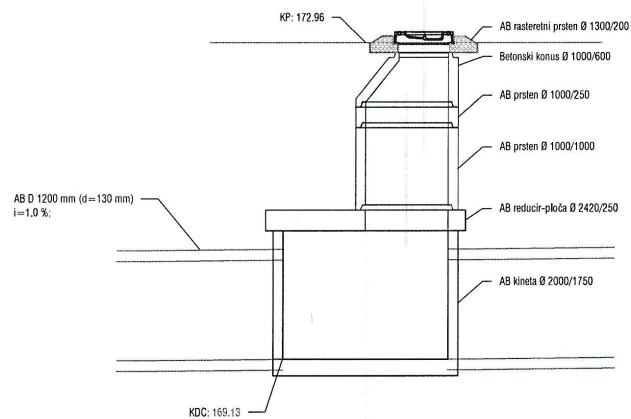
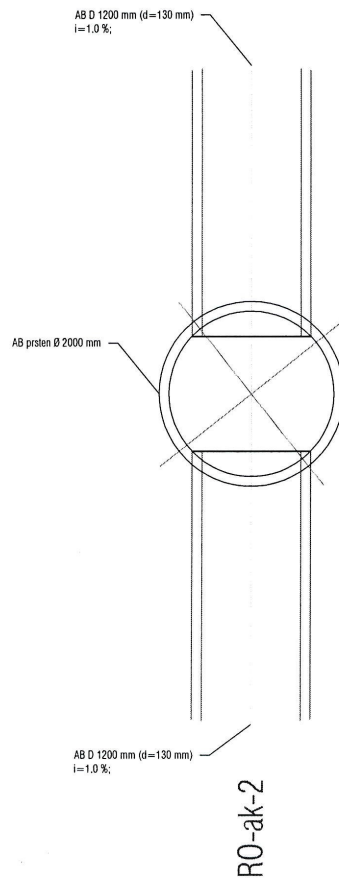

Stac: 0+143.00
RO-ak-3

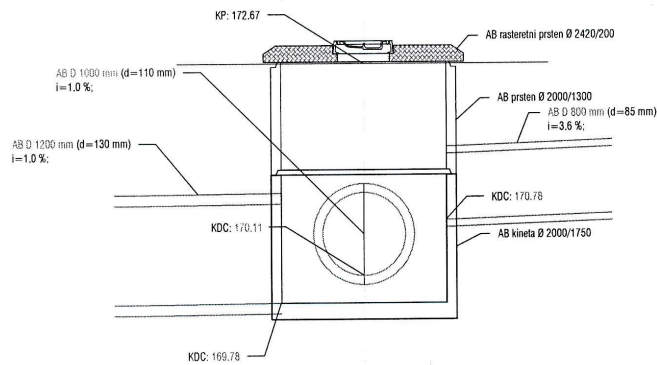
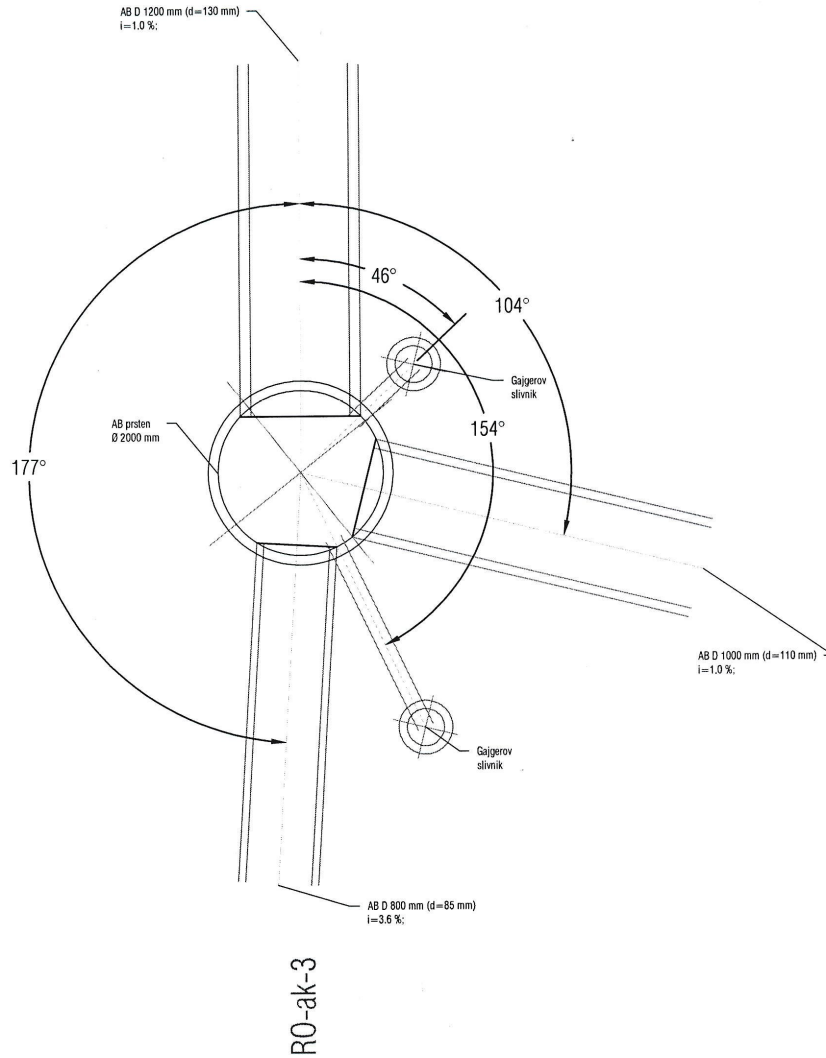

Stac: 0+167.10 RO-ak-4

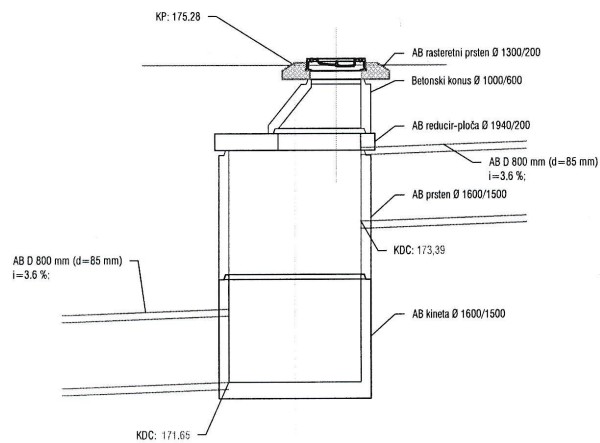
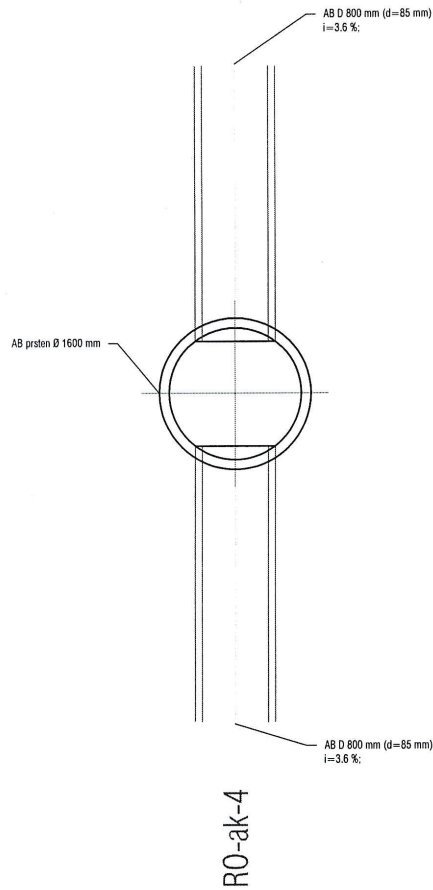

Stac: 0 + 197.60 RO-ak-5

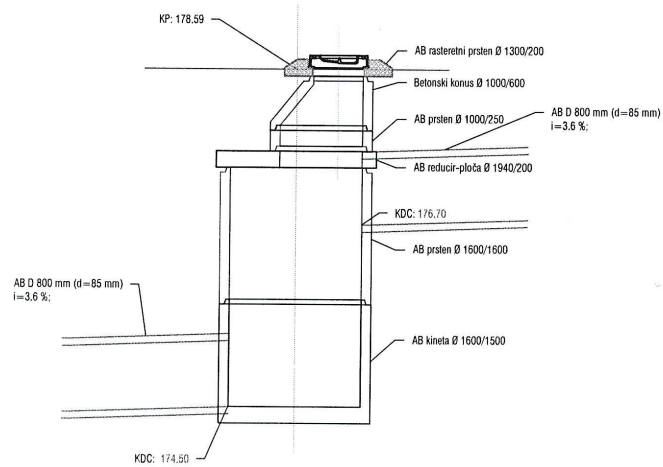
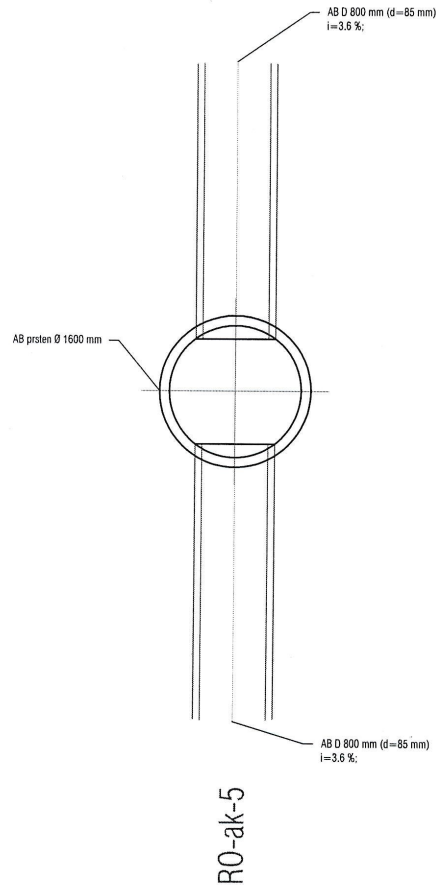

Stac: 0+220.00 R0-ak-6

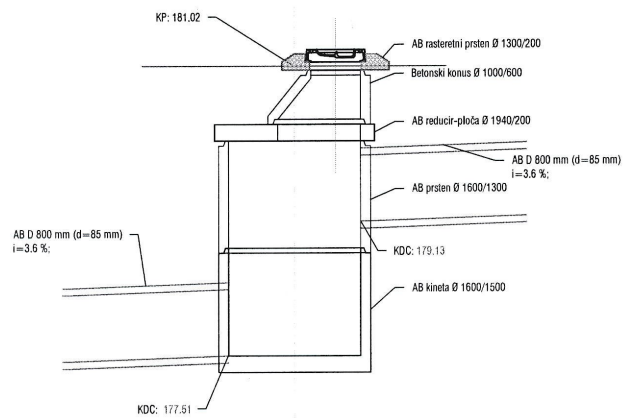
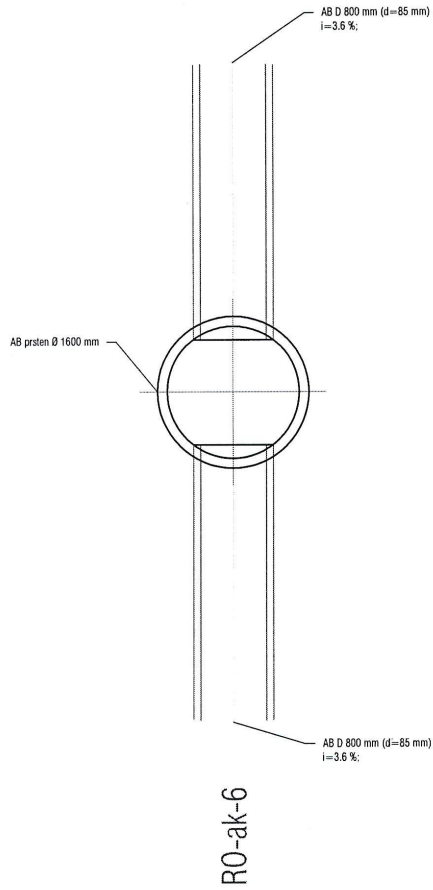

Stac: 0+258.50
RO-ak-7

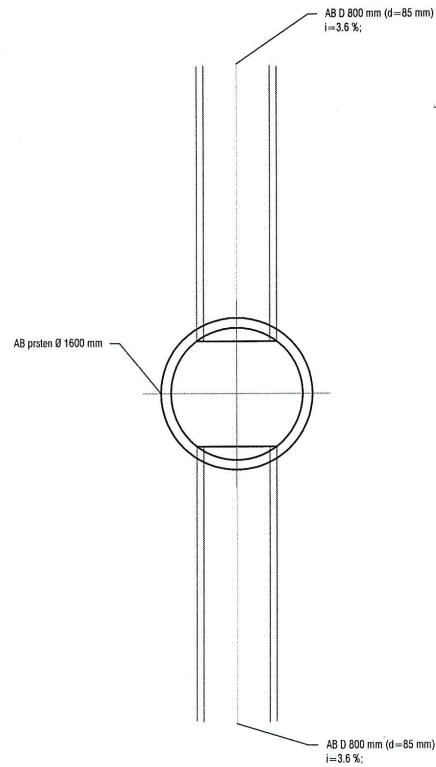

RO-ak-7

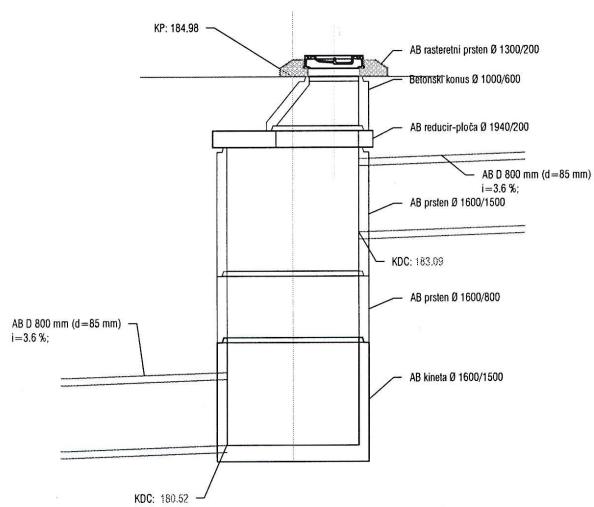

Stac: 0+297.00
RO-ak-8

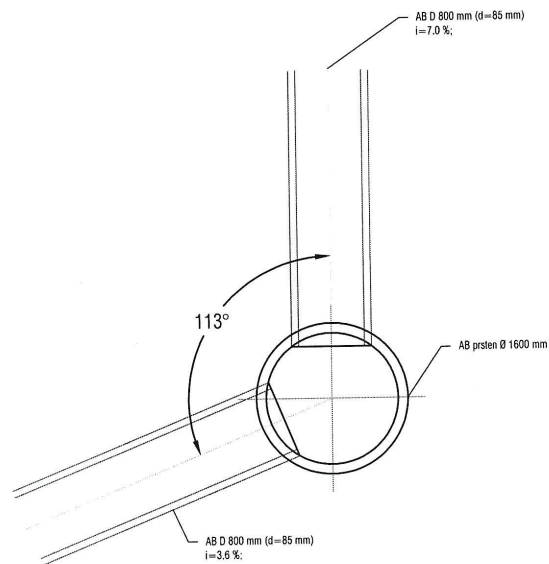

RO-ak-8

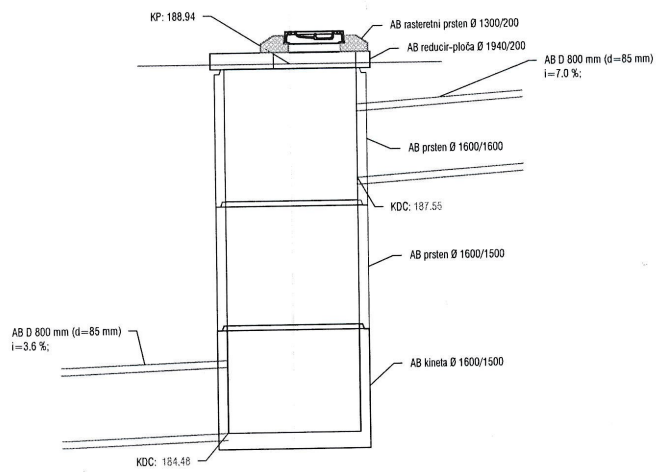

Stac: 0 + 306.60 RO-ak-8'

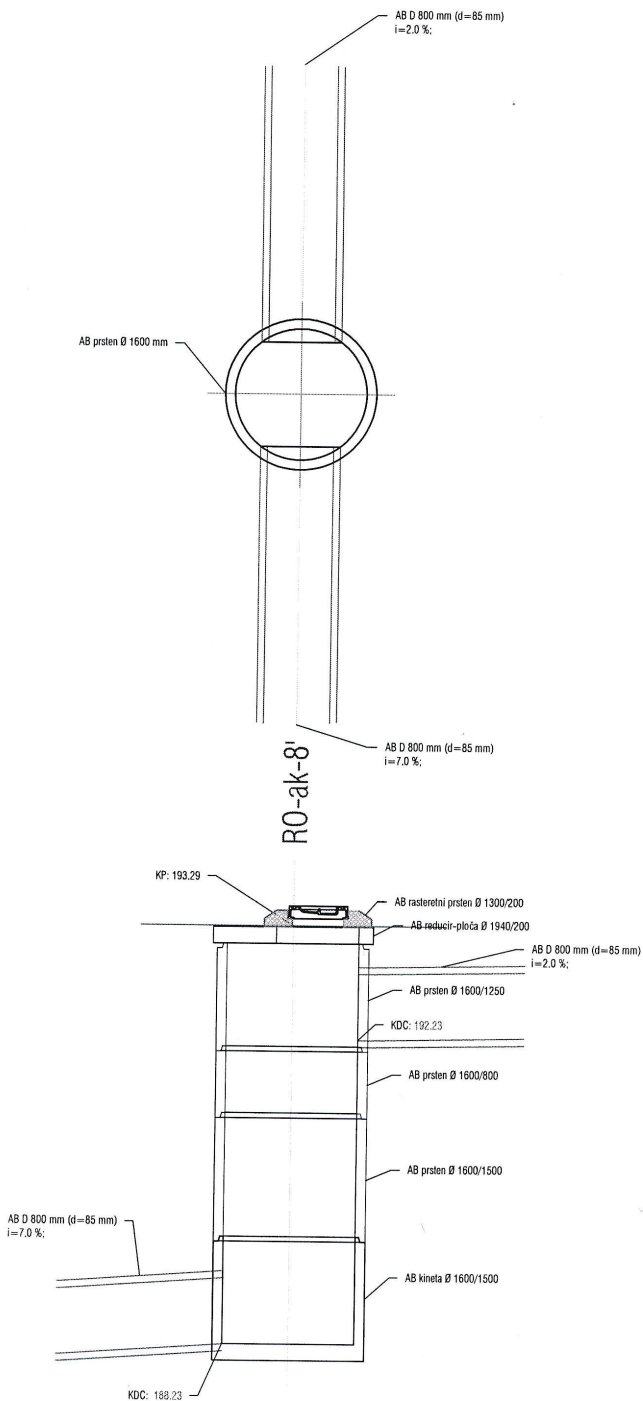

Stac: 0+316.15 RO-ak-9

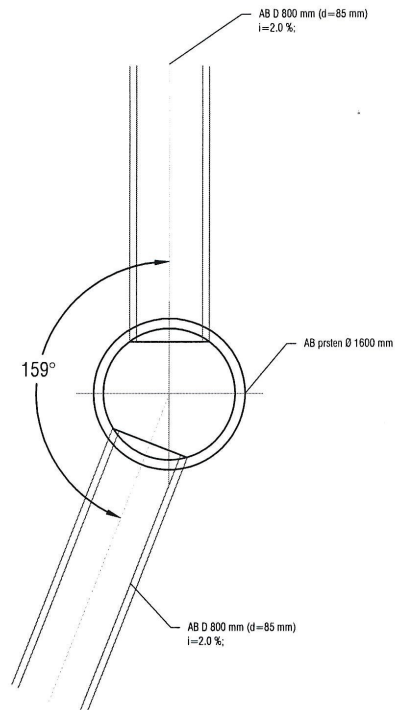

RO-ak-9

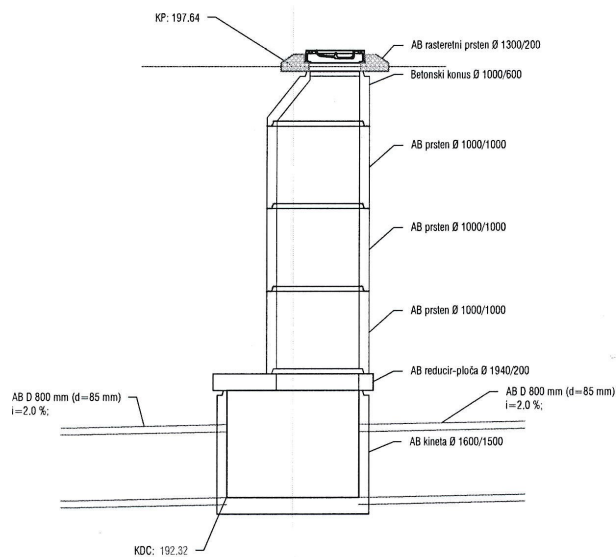

Stac: 0+363.65 RO-ak-10

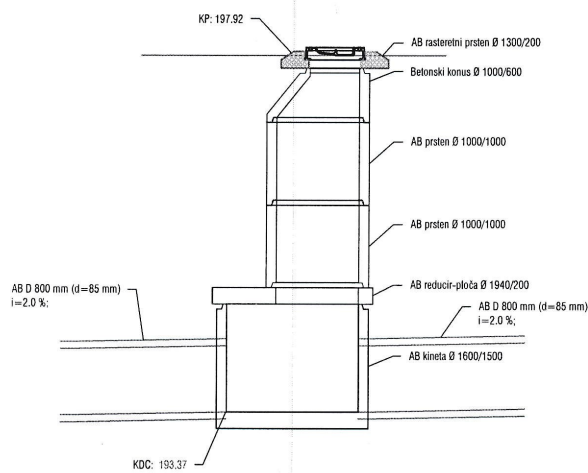
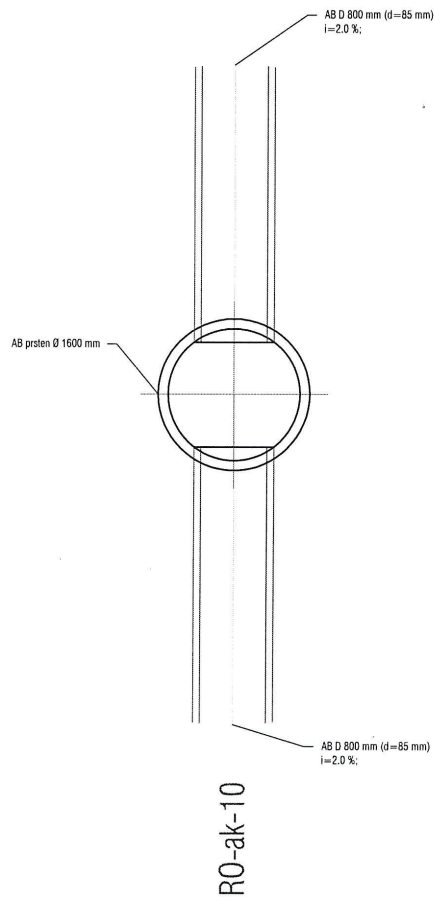

Stac: 0+411.15
RO-ak-11

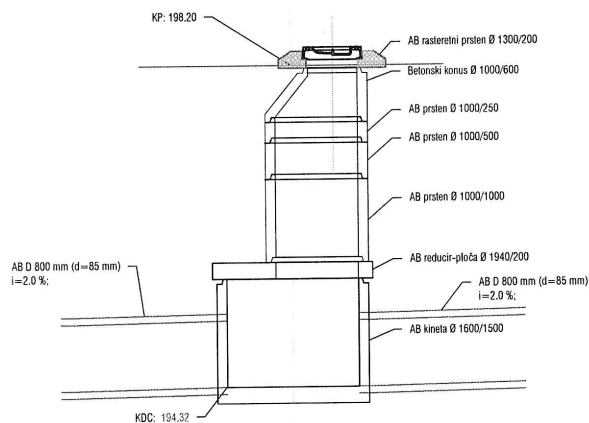
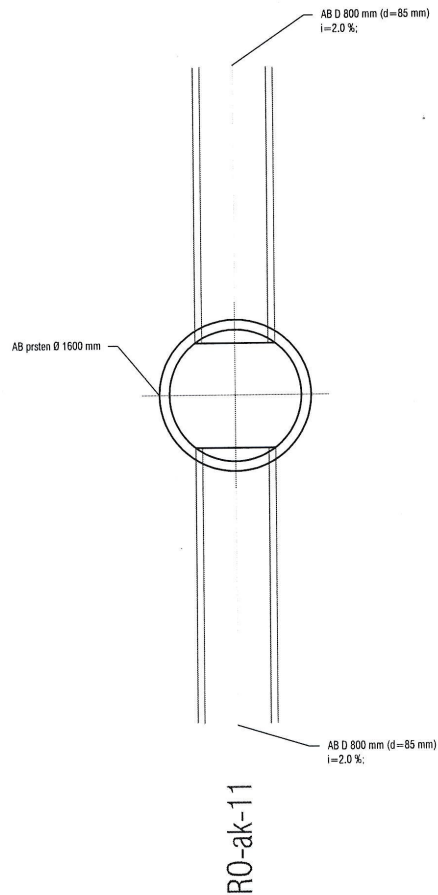

НАПОМЕНА: Сви бетонски и армирано бетонски елементи морају бити од бетона МБ 30 и морају бити водонепропусни за притисак од 0,6 Мпа (V6). Такође, морају бити у скалду са стандардом СРПС У.Н1.050 и СРПС У.Н1.051

Образац III-2

ПОДАЦИ О ЧЛАНУ ГРУПЕ ПОНУЂАЧА (у случају заједничке понуде) На основу споразума бр. _____	
Назив понуђача	
Адреса понуђача	
Одговорна особа	
Особа за контакт	
Телефон	
Телефакс	
E mail	
Матични број понуђача	
ПИБ понуђача	
Број рачуна понуђача и назив банке	
Величина обвезника утврђена на основу података из финансијских извештаја за претходну годину	

Напомена:

У случају већег броја чланова групе образац треба фотокопирати

Место и датум:	М.П.	потпис овлашћеног лица понуђача
-----------------------	-------------	--

Образац III-3

ПОДАЦИ О ПОДИЗВОЂАЧУ	
Назив подизвођача	
Адреса подизвођача	
Одговорна особа	
Особа за контакт	
Телефон	
Телефакс	
E mail	
Матични број подизвођача	
ПИБ подизвођача	
Број рачуна понуђача и назив банке	
Величина обвезника утврђена на основу података из финансијских извештаја за претходну годину	

Напомена:

У случају већег броја подизвођача образац треба фотокопирати

Место и датум:	М.П.	потпис овлашћеног лица подизвођача
-----------------------	-------------	---

Део IV

УСЛОВИ ЗА УЧЕШЋЕ У ПОСТУПКУ ЈАВНЕ НАБАВКЕ ИЗ ЧЛ. 75. И 76. ЗАКОНА И УПУТСТВО КАКО СЕ ДОКАЗУЈЕ ИСПУЊЕНОСТ ТИХ УСЛОВА

Право на учешће у поступку предметне јавне набавке има понуђач који испуњава **обавезне услове** за учешће у поступку јавне набавке дефинисане чл. 75. Закона, и то:

- 1) Да је регистрован код надлежног органа, односно уписан у одговарајући регистар (чл. 75. ст. 1. тач. 1) Закона;
- 2) Да он и његов законски заступник није осуђиван за неко од кривичних дела као члан организоване криминалне групе, да није осуђиван за кривична дела против привреде, кривична дела против животне средине, кривично дело примања или давања мита, кривично дело преваре (чл. 75. ст. 1. тач. 2) Закона);
- 3) Да је измирио доспеле порезе, доприносе и друге јавне дажбине у складу са прописима Републике Србије или стране државе када има седиште на њеној територији (чл. 75. ст. 1. тач. 4) Закона);
- 4) Понуђач је дужан да при састављању понуде изричито наведе да је поштовао обавезе које произлазе из важећих прописа о заштити на раду, запошљавању и условима рада, заштити животне средине, као и да нема забрану обављања делатности која је на снази у време подношења понуде. (чл. 75. ст. 2. Закона).

Понуђач који учествује у поступку предметне јавне набавке, мора испунити **додатне услове** за учешће у поступку јавне набавке, дефинисане чл. 76. Закона, и то:

А) Да располаже неопходним **финансијским** капацитетом:

а) да понуђач у два обрачунска периода (2017. и 2018. год.), није исказао губитак у пословању

Б) Да располаже неопходним **пословним** капацитетом:

а) Понуђач поседује Сертификат о томе да је код њега у примени стандард ИСО 9001: 2015 или СРПС ИСО 9001: 2015

б) Сертификат о томе да је производ који се нуди произведен од стране произвођача код кога је у примени стандард ИСО 9001: 2015 или СРПС ИСО 9001: 2015

В) Да располаже неопходним **референцама**:

а) да је понуђач у годинама 2016., 2017. и 2018. уговорио и извршио испоруку добара које су предмет понуде у износу од 10.000.000,00 динара

Уколико понуђач подноси понуду са подизвођачем, у складу са чланом 80. Закона, подизвођач мора да испуњава обавезне услове из члана 75. став 1. тач. 1) до 4) Закона.

Уколико понуду подноси група понуђача, сваки понуђач из групе понуђача, мора да испуни обавезне услове из члана 75. став 1. тач. 1) до 4) Закона, а додатне услове испуњавају заједно.

Понуђач располаже неопходним техничким капацитетом. Понуђач мора да има **обезбеђено бар једно доставно возило** за испоруку предмета набавке

УПУТСТВО КАКО СЕ ДОКАЗУЈЕ ИСПУЊЕНОСТ УСЛОВА

Обавезни услови за учешће у поступку јавне набавке одређени чланом 75. став 1. Закона о јавним набавкама

Све доле наведене доказе понуђачи доказују попуњеном, потписаном и овереном Изјавом која је саставни део конкурсне документације (Образац IV-2, IV-2.1).

- Услов из чл. 75. ст. 1. тач. 1) Закона - **Доказ: Изјава о испуњености услова (попуњен, потписан, оверен Образац IV-2, IV-2.1)**
- Услов из чл. 75. ст. 1. тач. 2) Закона – **Доказ: Изјава о испуњености услова (попуњен, потписан, оверен Образац IV-2, IV-2.1)**
- Услов из чл. 75. ст. 1. тач. 4) Закона - **Доказ: Изјава о испуњености услова (попуњен, потписан, оверен Образац IV-2, IV-2.1)**
- Услов из члана чл. 75. ст. 2. - **Доказ: Потписан и оверен Образац изјаве (Образац IV-2). Изјава мора да буде потписана од стране овлашћеног лица понуђача и оверена печатом. Уколико понуду подноси група понуђача, Изјава мора бити потписана од стране овлашћеног лица сваког понуђача из групе понуђача и оверена печатом.**

Испуњеност **додатних услова** за учешће у поступку предметне јавне набавке, понуђач доказује достављањем следећих доказа:

- Да понуђач располаже неопходним **финансијским капацитетом:**

а) да понуђач у два обрачунска периода (2017. и 2018. год.), није исказао губитак у пословању

Доказ:

а) извештај о бонитету за јавне набавке БОН – ЈН издат од стране Агенције за привредне регистре (доставити копију оригинала) за период 2017. – 2018. годину, **или** Извештај о бонитету за јавне набавке издат од Агенције за привредне регистре - Регистар финансијских извештаја и података о бонитету правних лица и предузетника;

- Да располаже неопходним **референцама:**

а) да је понуђач у годинама 2016., 2017. и 2018. уговорио и извршио испоруку добара које су предмет понуде у износу од 10.000.000,00 динара

Доказ: Списак најважнијих испоручених добара у годинама (2016./2017./2018.); Доказ о испорученим добрима који су предмет набавке (Уговори о испоруци добара, отпремнице или фактуре које прате Уговор о испоруци добара) или попуњен и оверен Образац IV-3.1

- Да располаже неопходним **пословним капацитетом:**

а) Понуђач поседује Сертификат о томе да је код њега у примени стандард ИСО 9001: 2015 или СРПС ИСО 9001: 2015

б) Сертификат о томе да је производ који се нуди произведен од стране произвођача код кога је у примени стандард ИСО 9001: 2015 или СРПС ИСО 9001: 2015

Доказ:

Фотокопија Сертификата да је код њега у примени стандард ИСО 9001: 2015 или СРПС ИСО 9001: 2015

Фотокопија Сертификата да је производ који се нуди произведен од стране произвођача код кога је у примени стандард ИСО 9001: 2015 или СРПС ИСО 9001: 2015

Уколико понуђач подноси понуду са подизвођачем, понуђач је дужан да за подизвођача достави доказе да испуњава услове из члана 75. став 1. тач. 1) до 4) Закона.

Уколико понуду подноси група понуђача понуђач је дужан да за сваког члана групе достави наведене доказе да испуњава услове из члана 75. став 1. тач. 1) до 4), Закона.

Додатне услове група понуђача испуњава заједно.

Наведене доказе о испуњености услова понуђач може доставити у виду неовверених копија, а наручилац може пре доношења одлуке о додели уговора да тражи од понуђача, чија је понуда на основу извештаја за јавну набавку оцењена као најповољнија, да достави на увид оригинал или оверену копију свих или појединих доказа.

Ако понуђач у остављеном, примереном року који не може бити краћи од пет дана, не достави на увид оригинал или оверену копију тражених доказа, наручилац ће његову понуду одбити као неприхватљиву.

Понуђач није у обавези да доставља доказе тражене конкурсном документацијом уколико је податак, који се тражи као неки услов доступан на интернет страници надлежног органа и уколико се понуђач позове на ту интернет страницу.

Уколико је доказ о испуњености услова електронски документ, понуђач доставља копију електронског документа у писаном облику, у складу са законом којим се уређује електронски документ, осим уколико подноси електронску понуду када се доказ доставља у изворном електронском облику.

Ако се у држави у којој понуђач има седиште не издају тражени докази, понуђач може, уместо доказа, приложити своју писану изјаву, дату под кривичном и материјалном одговорношћу оверену пред судским или управним органом, јавним бележником или другим надлежним органом те државе.

Ако понуђач има седиште у другој држави, наручилац може да провери да ли су документи којима понуђач доказује испуњеност тражених услова издати од стране надлежних органа те државе.

Понуђач је дужан да без одлагања писмено обавести наручиоца о било којој промени у вези са испуњеношћу услова из поступка јавне набавке, која наступи до доношења одлуке, односно закључења уговора, односно током важења уговора о јавној набавци и да је документује на прописани начин

Образац IV-1

ОБРАЗАЦ ЗА ОЦЕНУ ИСПУЊЕНОСТИ УСЛОВА ИЗ ЧЛАНА 75. И 76. ЗАКОНА О
ЈАВНИМ НАБАВКАМА

Ред. бр.	Обавезни и додатни услови за учешће понуђача из чл. 75. и 76. Закона и ове конкурсне документације Доказивање испуњености услова у складу са чл. 77. Закона (назив документа) и ове конкурсне документације	Испуњеност услова (заокружити)
1.	Услов: Да је регистрован код надлежног органа, односно уписан у одговарајући регистар. Доказ: Изјава о испуњености услова (попуњен, потписан, оверен Образац IV-2, IV-2.1)	Да не
2.	Услов: Да понуђач и његов законски заступник није осуђиван за неко од кривичних дела као члан организоване криминалне групе, да није осуђиван за кривична дела против привреде, кривична дела против животне средине, кривично дело примања или давања мита, кривично дело преваре. Доказ: Изјава о испуњености услова (попуњен, потписан, оверен Образац IV-2, IV-2.1)	Да не
3.	Услов: Да је измирио доспеле порезе и друге јавне дажбине у складу са прописима Републике Србије или стране државе када има седиште на њеној територији; Уколико се понуђач налази у поступку приватизације доставља потврду надлежног органа да се налази у поступку приватизације – потврда коју је издала Агенција за приватизацију. Доказ: Изјава о испуњености услова (попуњен, потписан, оверен образац IV-2, IV-2.1)	Да не
4.	Додатни услов: да понуђач располаже неопходним <i>финансијским капацитетом</i> : а) да понуђач у два обрачунска периода (2017. и 2018. год.), није исказао губитак у пословању Доказ: а) извештај о бонитету за јавне набавке БОН – ЈН издат од стране <u>Агенције за привредне регистре</u> (доставити копију оригинала) за период 2017. – 2018. годину, или Извештај о бонитету за јавне набавке издат од Агенције за привредне регистре - Регистар финансијских извештаја и података о бонитету правних лица и предузетника;	Да не
5.	Да располаже неопходним пословним капацитетом: а) Понуђач поседује Сертификат о томе да је код њега у примени стандард ИСО 9001: 2015 или СРПС ИСО 9001: 2015	да не

	<p>б) Сертификат о томе да је производ који се нуди произведен од стране произвођача код кога је у примени стандард ИСО 9001: 2015 или СРПС ИСО 9001: 2015</p> <p>Доказ: Фотокопија Сертификата да је код њега у примени стандард ИСО 9001: 2015 или СРПС ИСО 9001: 2015 Фотокопија Сертификата да је производ који се нуди произведен од стране произвођача код кога је у примени стандард ИСО 9001: 2015 или СРПС ИСО 9001: 2015</p>	
6.	<p>Да понуђач располаже неопходним референцама да је понуђач у годинама 2016., 2017. и 2018. уговорио и извршио испоруку добара које су предмет понуде у износу од 10.000.000,00 динара</p> <p>Доказ: списак најважнијих испоручених добара за године 2016., 2017. и 2018.; Доказ о испорученим добрима који су предмет набавке (Уговори о испоруци добара, отпремнице или фактуре које прате Уговор о испоруци добара) или попуњен и оверен Образац IV-3.1</p>	да не
7.	<p>Понуђач располаже неопходним техничким капацитетом. Понуђач мора да има обезбеђено бар једно возило за извршење предметне набавке;</p> <p>Доказ: Изјава Понуђача (печатом оверена, потписана од овлашћеног лица), којом под пуном кривичном и материјалном одговорношћу потврђује да располаже најмање једним возилом за извршење предмета набавке или копија саобраћајне дозволе, уговор о основу коришћења возила (закуп, лизинг итд.).</p>	да не
Остали обавезни елементи конкурсне документације које понуђач доставља уз понуду		
8.	<p>Образац понуде</p> <p>Доказ: попуњени, печатом оверени и потписани обрасци III-1; III-2; III-3</p>	да не
9.	<p>Образац за оцену испуњености услова из члана 75. и члана 76. Закона</p> <p>Доказ: попуњен, печатом оверен и потписан Образац IV-1;</p>	да не
10.	<p>Образац изјаве о испуњености услова из члана 75. Закона</p> <p>Доказ: попуњен, печатом оверен и потписан Образац IV-2 и Образац IV-2.1;</p>	да не
11.	<p>Подаци о роби коју ће купцу испоручити понуђач</p> <p>Доказ: попуњен, печатом оверен и потписан Образац V</p>	да не
12.	<p>Средства финансијског обезбеђења</p> <p>Доказ: - Бланко соло меница за озбиљност понуде која је евидентирана у Регистру меница и овлашћења које води Народана банка Србије (потписана и оверена бланко соло меница) - Потврда о регистрацији менице која је издата од стране пословне банке</p>	да не

	<ul style="list-style-type: none"> - менично овлашћење (на меморандуму понуђача) - Форма меничног овлашћења (потписан, оверен Образац VI-1 Понуђач ће обезбедити, као део своје понуде, понудбену гаранцију за озбиљност понуде у износу од 5,00 % (пет процената) од укупне вредности понуде без ПДВ-а.) - спесименом овлашћених потписника (картон депонованих потписа) - Изјава о достављању бланко соло меница (потписан, оверен Образац VI-2) 	
13.	Образац структуре цене у складу са формом Доказ: Попуњен, потписан, печатом оверен Образац VII	да не
14.	Образац трошкова припреме понуде Доказ: Попуњен, потписан, оверен Образац VIII	да не
15.	Образац изјаве о независној понуди Доказ: Попуњен, потписан, оверен Образац IX	да не
16.	Образац изјаве о поштовању обавеза из чл.75. ст. 2. Закона Доказ: Попуњен, потписан, печатом оверен Образац X	да не
17.	Модел уговора Доказ: Модел уговора понуђач мора да попуни, потпише, овери печатом и достави - чиме потврђује да прихвата све елементе Модела уговора – (Образац XI)	да не
18.	Каталог Понуђач уз понуду прилаже каталог или извод из каталога произвођача, на српском или енглеском језику, у штампаној форми. Доказ: Достављен каталог или извод из каталога, у штампаној форми, на српском или енглеском језику, са јасним карактеристикама и са тачно обележеним позицијама за ставке из техничке спецификације.	да не

Место и датум:	М.П.	потпис овлашћеног лица понуђача
-----------------------	-------------	--

Образац IV-2

ИЗЈАВА ПОНУЂАЧА О ИСПУЊАВАЊУ УСЛОВА ИЗ ЧЛ. 75. И 76. ЗАКОНА У ПОСТУПКУ ЈАВНЕ НАБАВКЕ МАЛЕ ВРЕДНОСТИ

У складу са чланом 77. став 4. Закона, под пуном материјалном и кривичном одговорношћу, као заступник понуђача, дајем следећу

ИЗЈАВУ

Понуђач _____ [навести назив понуђача] у поступку јавне набавке број **МВ 32/2019 Материјал за израду кишне канализације**, испуњава све услове из чл. 75. и 76. Закона, односно услове дефинисане конкурсном документацијом за предметну јавну набавку, и то:

- 1) Понуђач је регистрован код надлежног органа, односно уписан у одговарајући регистар;
- 2) Понуђач и његов законски заступник нису осуђивани за неко од кривичних дела као члан организоване криминалне групе, да није осуђиван за кривична дела против привреде, кривична дела против животне средине, кривично дело примања или давања мита, кривично дело преваре;
- 3) Понуђач је измирио доспеле порезе, доприносе и друге јавне дажбине у складу са прописима Републике Србије (*или стране државе када има седиште на њеној територији*);
- 4) Понуђач који учествује у поступку предметне јавне набавке, мора испунити додатне услове за учешће у поступку јавне набавке, дефинисане чл. 76. Закона, и то: да располаже неопходним финансијским капацитетом, неопходним референцама, да располаже неопходним техничким капацитетом.

Место: _____

Датум: _____

М.П.

Понуђач: _____

Напомена: Уколико понуду подноси група понуђача, Изјава мора бити потписана од стране овлашћеног лица сваког понуђача из групе понуђача и оверена печатом.

Образац IV-2.1

ИЗЈАВА ПОДИЗВОЂАЧА О ИСПУЊАВАЊУ УСЛОВА ИЗ ЧЛ. 75. ЗАКОНА У ПОСТУПКУ ЈАВНЕ НАБАВКЕ МАЛЕ ВРЕДНОСТИ

У складу са чланом 77. став 4. Закона, под пуном материјалном и кривичном одговорношћу, као заступник подизвођача, дајем следећу

ИЗЈАВУ

Подизвођач _____ [навести назив подизвођача] у поступку јавне набавке број **МВ 32/2019 Материјал за израду кишне канализације**, испуњава све услове из чл. 75. Закона, односно услове дефинисане конкурсном документацијом за предметну јавну набавку, и то:

- 1) Подизвођач је регистрован код надлежног органа, односно уписан у одговарајући регистар;
- 2) Подизвођач и његов законски заступник нису осуђивани за неко од кривичних дела као члан организоване криминалне групе, да није осуђиван за кривична дела против привреде, кривична дела против животне средине, кривично дело примања или давања мита, кривично дело преваре;
- 3) Подизвођач је измирио доспеле порезе, доприносе и друге јавне дажбине у складу са прописима Републике Србије (или стране државе када има седиште на њеној територији).

Место: _____

Датум: _____

М.П.

Подизвођач:

Уколико понуђач подноси понуду са подизвођачем, Изјава мора бити потписана од стране овлашћеног лица подизвођача и оверена печатом.

Образац IV-3

ИСКУСТВО КАО ИСПОРУЧИОЦА – РЕФЕРЕНЦ ЛИСТА

СПИСАК ИСПОРУЧЕНИХ ДОБАРА

Потребно је навести списак референтних Наручиоца као доказ да је понуђач испоручио предметна добра у 2016., 2017. и 2018. години. Образац потврде за листу понуђача понуђач ће копирати и доставити уз своју понуду за сваког купца или наручиоца појединачно.

Р.Б.	Референтни наручилац	Лице за контакт, тел. бр.	Датум издавања потврде	Вредност испоручених добара
1.				
2.				
3.				
4.				
5.				
6.				
7.				
8.				
9.				
10.				
УКУПНА ВРЕДНОСТ ИСПОРУЧЕНИХ ДОБАРА (у дин.):				

ЈКП „Водовод и канализација,, Крагујевац задржава право увида у исправност података.

Напомена:

У случају више референци понуђач треба да фотокопира приложени образац.

Место и датум:	М.П.	Овлашћено лице понуђача
-----------------------	-------------	--------------------------------

Образац IV-3.1

ПОТВРДА ЗА ИСПОРУЧЕНА ДОБРА

Назив купца: _____

Седиште: _____

Матични број: _____

ПИБ: _____

Телефон: _____

На основу члана 77.став 2. тачка 2 Закона о јавним набавкама купац издаје

ПОТВРДУ

Да је Извршилац/понуђач _____,
(назив и седиште добављач/понуђача)

у годинама 2016., 2017. и 2018. купцу/наручиоцу извршио испоруку добара у укупном износу од _____ динара.

Укупна вредност извршене испоруке добара у 2016./2017./2018. години (у дин. без ПДВ-а).	
--	--

Потврда се издаје на захтев извршиоца/понуђача _____ ради учешћа у поступку јавне набавке **МВ 32/2019 Материјал за израду кишне канализације**, код ЈКП „Водовод и канализација,, Крагујевац и у друге сврхе се не може користити.

Потврђујем печатом и потписом да су горе наведени подаци тачни:

Место: _____

Датум: _____

М.П

Овлашћено лице купца

Део V

Образац V

ПОДАЦИ О РОБИ КОЈУ ЋЕ КУПЦУ ИСПОРУЧИТИ ПОНУЂАЧ

Понуђач мора обезбедити податке о роби која се испоручује у складу са захтевима из Техничких спецификација. Недостављање података ће резултирати одбацивањем понуде.

За позиције робе, која се нуди, наведене у следећој Табели треба у истој **обавезно** унети податке који се односе на тип, фабричку ознаку, назив и адресу произвођача:

Редни бр.	Назив партије / позиције	Тип/Фабричка ознака	Назив и адреса произвођача
1	2	3	4
МАТЕРИЈАЛ ЗА ИЗРАДУ КИШНЕ КАНАЛИЗАЦИЈЕ			
1.	Цеви - армирано-бетонске Ø 1200/2000 мм		
2.	Цеви - армирано-бетонске Ø 800/2500 мм		
3.	АБ прстен Ø 2000/1750 мм са доњом плочом и обрађеном кинетом (за цеви Ø 1200 мм)		
4.	АБ редуцир плоча Ø 2420/250 мм		
5.	АБ прстен Ø 2000/1300 мм		
6.	АБ прстен Ø 1000/1000 мм		
7.	АБ прстен Ø 1000/500 мм		
8.	АБ прстен Ø 1000/250 мм		
9.	АБ конус Ø 1000/600 мм		
10.	АБ горња плоча Ø 1300/200 мм		
11.	АБ горња плоча Ø 2420/200 мм		
12.	АБ прстен Ø 1600/1500 мм са доњом плочом и обрађеном кинетом (за цеви Ø 800 мм)		
13.	АБ прстен Ø 1600/1600P мм са доњом плочом и обрађеном кинетом (за цеви Ø 800 мм)		
14.	АБ прстен Ø 1600/1600P мм		
15.	АБ прстен Ø 1600/1500P мм		
16.	АБ прстен Ø 1600/1300P мм		
17.	АБ прстен Ø 1600/1500 мм		
18.	АБ прстен Ø 1600/900 мм		
19.	АБ прстен Ø 1600/800 мм		
20.	АБ редуцир плоча Ø 1940/200 мм		

Место и датум:	М.П.	потпис овлашћеног лица понуђача
-----------------------	-------------	--

Део VI

Образац VI-1

ФОРМА МЕНИЧНОГ ОВЛАШЋЕЊА

ДУЖНИК	
Седиште:	
Матични број:	
Порески идентификациони број (ПИБ)	
Текући рачун:	
Назив банке	

ИЗДАЈЕ

**МЕНИЧНО ОВЛАШЋЕЊЕ – ПИСМО
- за корисника бланко сопствене менице –**

Корисник: ЈКП „Водовод и канализација”, (Поверилац)
Седиште: Крагујевац, Краља Александра I Карађорђевића бр. 48

Предајемо вам 1 (једну) бланко сопствену меницу, серије _____ и овлашћујемо ЈКП „Водовод и канализација”, Крагујевац, ул. Краља Александра I Карађорђевића бр. 48, као повериоца, да предату меницу може попунити на износ од _____ (5% од вредности понуде без ПДВ-а) број јавне набавке **МВ 32/2019**

Материјал за израду кишне канализације број понуде _____ од _____ (по основу гаранције за озбиљност понуде), у случају:

1. да дужник повуче или измени своју понуду у току периода важности понуде;
2. да дужник чија је понуда прихваћена:
 - а) не потпише уговор са корисником менице сагласно прихваћеним условима из конкурсне документације
 - б) не достави средства финансијског обезбеђења, по закљученом уговору а према утврђеним роковима.

Рок важења ове менице је (минимум колико и рок важења понуде), односно минимум 60 дана од дана отварања понуде.

Овлашћујемо ЈКП „Водовод и канализација”, Крагујевац, Краља Александра I Карађорђевића бр. 48, као Повериоца, да у своју корист „безусловно” и „неопозиво”, „без протеста” и трошкова, вансудски, може извршити наплату са свих рачуна Дужника.

Овлашћујем банку код које имамо рачун да наплату-плаћање изврши на терет свих наших рачуна, а као и да поднеги налог за наплату заведе у распоред чекања у случају да на рачуну уопште нема или нема довољно средстава или због поштовања приоритета у наплати са рачуна.

Дужник се одриче права на повлачење овог овлашћења, на опозив овог овлашћења, на стављање приговора на задужење и на сторнирање по овом основу за наплату.

Меница је важећа и у случају да дође до промене лица овлашћеног за заступање и располагање средствима на текућем рачуну Дужника, статусних промена, оснивања нових правних субјеката од стране Дужника.

Меница је потписана од стране овлашћеног лица за заступање _____ и чији се потпис налази у картону депонованих потписа код наведене банке.

На меници је стављен печат и потпис издаваоца менице-трасанта.

У _____, _____ године

Датум и и место издавања овлашћења _____	М.П.	Дужник-издавалац менице _____ _____ _____
---	------	--

НАПОМЕНА:

Форму овог овлашћења доставити на меморандуму понуђача

Образац VI-2

ОБРАЗАЦ ГАРАНЦИЈЕ ЗА ДОБРО ИЗВРШЕЊЕ ПОСЛА

На основу Закона о меници и тачке 1, 2 и 6 Одлуке о облику, садржини и начину коришћења јединствених инструмената платног промета

ДУЖНИК: _____

ИЗДАЈЕ:

**МЕНИЧНО ПИСМО – ОВЛАШЋЕЊЕ
ЗА КОРИСНИКА БЛАНКО, СОЛО МЕНИЦА**

ПОВЕРИЛАЦ: ЈКП “ВОДОВОД И КАНАЛИЗАЦИЈА “-Крагујевац
Краља Александра I Карађорђевића бр. 48

Предајемо Вам _____ бланко, соло меницу сериски број _____ и овлашћујемо ЈКП “Водовод и канализација”-Крагујевац као Повериоца, да предате менице може попунити на износ од _____ динара (и словима _____) за износ дуга са припадајућим обавезама и трошковима по основу гаранције за добро извршење посла.

ОВЛАШЋУЈЕМО: ЈКП "Водовод и Канализација" Крагујевац , као Повериоца, да у складу са одредбама предметног _____, за наплату доспелих хартија од вредности-меница, безусловно и неопозиво, без протеста и трошкова, вансудски, ИНИЦИРА наплату-издавањем налога за наплату на терет рачуна Дужника _____ код банака, а у корист рачуна Повериоца .

Овим изричито и безусловно **ОВЛАШЋУЈЕМО** банке код којих имамо рачуне, да наплату изврше на терет рачуна Дужника код тих банака, односно овлашћујемо ове банке да поднете налоге за наплату заведе у евиденцију редоследа чекања због евентуалних недостатака средства на рачуну или због обавезе поштовања редоследа наплате, са рачуна утврђеног Законом о платном промету и прописима донетим на основу овог Закона, и истовремено изјављујемо да се одричемо права на повлачење и отказивање налога за наплату и сторнирање задужења по основу обавеза из предмета _____.

Меница је важећа и у случају да у току трајања предметног _____ дође до : промена лица овлашћених за заступање предузећа, лица овлашћених за располагање средства са рачуна Дужника, промена печата, статусних промена код Дужника, оснивање нових правних субјеката од стране Дужника и других промена од значаја за правни промет .

Менице се могу поднети на наплату најраније _____

Датум издавања Овлашћења

ДУЖНИК-ИЗДАВАЛАЦ МЕНИЦЕ

(потпис овлашћеног лица, овера печатом)

Напомена:

Овај текст Меничног писма мора да буде написан на меморандуму Понуђача и потписан од лица које је компетентно и има овлашћење да се обавезе у име Понуђача.

У рубрици „Менице се могу поднети на наплату најраније“ уписати датум првог наредног радног дана након закључења уговора.

Део VII

Образац VII

На основу члана 61. Став 4. Тачка 7. Закона о јавним набавкама („Службени гласник РС“ бр. 124/12, 14/15 и 68/15), и Правилника о обавезним елементима конкурсне документације у поступцима јавних набавки („Службени гласник РС“ бр. 86/15), достављамо вам за понуду бр. _____ од _____ год.

ОБРАЗАЦ СТРУКТУРЕ ЦЕНЕ

Бр. Поз.	Опис	Врста појединачних трошкова који чине јединичну цену	Износ појединачних трошкова који улазе у структуру јединичне цене (дин без ПДВ-а)	Учешће појединачних трошкова у структури јединичне цене (у %)
(1)	(2)	(3)	(4)	(5)
1.	<i>Материјал за израду кишне канализације</i>	1)	1)	Добра
		2)	2)	Царина
		3)	3)	Трошкови превоза
		4)	4)	Остало
	

***Упутство како да се попуни образац структуре цене:**

- У **колону број (3)** понуђач уноси **врсту појединачних трошкова** који улазе у структуру јединичне цене добра које је предмет јавне набавке,
- У **колону број (4)** понуђач уноси **износ трошкова** који улазе у структуру јединичне цене, у динарима, посебно за сваки од трошкова у структури јединичне цене
- У **колону број (5)** понуђач уноси **процентуално учешће** појединачних трошкова у структури јединичне цене.

Од наведених елемената структуре цене, понуђач има избор шта ће приказати као СТРУКТУРУ ЦЕНЕ, као обавезни део конкурсне документације.

У одељку „Остало“ наводе се трошкови који нису приказани у претходној ставци, сваки посебно и проценат којим утичу на комплетну цену. Збир свих наведених ставки мора да износи 100%.

Место и датум:	М.П.	потпис овлашћеног лица понуђача
-----------------------	-------------	--

Део VIII**Образац VIII**

На основу члана 88. Став 1. И став 3. Закона о јавним набавкама („Службени гласник РС“ бр. 124/12,14/15 и 68/15), и Правилника о обавезним елементима конкурсне документације у поступцима јавних набавки („Службени гласник РС“ бр. 86/15), достављамо вам

ОБРАЗАЦ ТРОШКОВА ПРИПРЕМЕ ПОНУДЕ

СТРУКТУРА ТРОШКОВА	ИЗНОС
Укупан износ:	

Место и датум:	М.П.	потпис овлашћеног лица понуђача
-----------------------	-------------	--

Напомена:

Трошкови припреме и подношење понуде сноси искључиво понуђач и не може тражити од Наручиоца накнаду трошкова. Достављање предметног обрасца није обавезно.

Део IX

Образац IX

НАЗИВ ПОНУЂАЧА	
Седиште понуђача:	
Улица и број:	
Број телефона:	
Датум:	
Број понуде:	

ИЗЈАВА

Понуђач _____
(навести име понуђача)

Изјављујемо под пуном материјалном и кривичном одговорношћу да понуду бр. _____, за јавну набавку бр. **МВ 32/2019 Материјал за израду кишне канализације**, подносимо независно, без договора са другим понуђачима или заинтересованим лицима, у складу са чланом 26. Закона о јавним набавкама („Сл. Гласник РС“ бр. 124/12, 14/15 и 68/15).

Напомена: у случају постојања основане сумње у истинитост изјаве о независној понуди, наручулац ће одмах обавестити организацију надлежну за заштиту конкуренције. Организација надлежна за заштиту конкуренције, може понуђачу, односно заинтересованом лицу изрећи меру забране учешћа у поступку јавне набавке ако утврди да је понуђач, односно заинтересовано лице повредило конкуренцију у поступку јавне набавке у смислу закона којим се уређује заштита конкуренције. Мера забране учешћа у поступку јавне набавке може трајати до две године. Повреда конкуренције представља негативну референцу, у смислу члана 82. Став 1. Тачка 2. Закона.

Место и датум:	М.П.	потпис овлашћеног лица понуђача
----------------	------	---------------------------------

Напомена:

Уколико понуду подноси група понуђача, Изјава мора бити потписана од стране овлашћеног лица сваког понуђача из групе понуђача и оверена печатом.

Део X

Образац X

НАЗИВ ПОНУЂАЧА	
Седиште понуђача:	
Улица и број:	
Број телефона:	
Датум:	
Број понуде:	

У вези члана 75. Став 2. Закона о јавним набавкама („Сл. Гласник РС“ бр. 124/12, 14/15 и 68/15), као заступник понуђача под пуном материјалном и кривичном одговорношћу дајем следећу:

ИЗЈАВУ

Понуђач _____ у поступку јавне набавке **МВ 32/2019 Материјал за израду кишне канализације** поштовао је обавезе које произлазе из важећих прописа о заштити на раду, запошљавању и условима рада, заштити животне средине као и да нема забрану обављања делатности која је на снази у време подношења понуде.

Место и датум:	М.П.	потпис овлашћеног лица понуђача
----------------	------	---------------------------------

Напомена: Уколико понуду подноси група понуђача, Изјава мора бити потписана од стране овлашћеног лица сваког понуђача из групе понуђача и оверена печатом.

Део XI

Образац XI

МОДЕЛ УГОВОРА

Модел уговора понуђач мора да попуни, потпише и овери својим печатом, чиме потврђује да прихвата све елементе модела уговора.

**УГОВОР
О КУПОПРОДАЈИ ДОБАРА**

НАРУЧИЛАЦ: ЈКП „Водовод и канализација“, Крагујевац,
улица Краља Александра I Карађорђевића бр. 48,
које заступа директор Небојша Јаковљевић, дипл. ецц.

ИСПОРУЧИЛАЦ: _____

_____’
кога заступа _____

Основ уговора:

Број јавне набавке, Датум објављивања позива за подношење понуда на Порталу Управе за јавне набавке	МВ 32/2019
Број и датум одлуке о додели уговора	
Понуда изабраног понуђача	Бр. _____ од _____

Понуђачи учесници у заједничкој понуди или подизвођачи

(у случају подношења заједничке понуде, односно понуде са учешћем подизвођача, на горњим цртама морају бити наведени сви понуђачи учесници у заједничкој понуди, односно сви подизвођачи. Понуђачи из групе понуђача одговарају неограничено солидарно према Наручиоцу)

Члан 1.**ПРЕДМЕТ УГОВОРА**

- а. Предмет уговора је испорука добара која су предмет јавне набавке: **Материјал за израду кишне канализације бр. МВ 32/2019**, према техничкој спецификацији из конкурсне документације, важећим прописима, техничким условима, стандардима и нормативима који важе за ову врсту добара, упутствима овлашћених лица Наручиоца, правилима струке и одредбама овог уговора.
- б. Уговорне стране су сагласне да количина добара за време трајања уговора буде одређена у складу са стварним потребама наручиоца, односно да се може разликовати од уговорене

Члан 2.

ВРЕДНОСТ УГОВОРА И ЦЕНА

2.1. Укупна вредност добара из члана 1. овог уговора са ПДВ-ом износи: _____ динара.

2.2. Јединичне цене дате су у понуди и износе:

Р. бр.	Назив партије / позиције	Јед. мере	Кол.	Јед. цена (без ПДВ-а) Динара	Укупна цена (без ПДВ-а) Динара
1	2	3	4	5	6 (4x5)
МАТЕРИЈАЛ ЗА ИЗРАДУ КИШНЕ КАНАЛИЗАЦИЈЕ					
1	Цеви - армирано-бетонске Ø 1200/2000 мм	м	150		
2	Цеви - армирано-бетонске Ø 800/2500 мм	м	271		
3	АБ прстен Ø 2000/1750 мм са доњом плочом и обрађеном кинетом (за цеви Ø 1200 мм)	Ком	3		
4	АБ редуцир плоча Ø 2420/250 мм	Ком	2		
5	АБ прстен Ø 2000/1300 мм	Ком	1		
6	АБ прстен Ø 1000/1000 мм	Ком	13		
7	АБ прстен Ø 1000/500 мм	Ком	2		
8	АБ прстен Ø 1000/250 мм	Ком	4		
9	АБ конус Ø 1000/600 мм	Ком	9		
10	АБ горња плоча Ø 1300/200 мм	Ком	8		
11	АБ горња плоча Ø 2420/200 мм	Ком	1		

1 2 .	АБ прстен Ø 1600/1500 мм са доњом плочом и обрађеном кинетом (за цеви Ø 800 мм)	Ком	8		
1 3 .	АБ прстен Ø 1600/1600Р мм са доњом плочом и обрађеном кинетом (за цеви Ø 800 мм)	Ком	1		
1 4 .	АБ прстен Ø 1600/1600Р мм	Ком	2		
1 5 .	АБ прстен Ø 1600/1500Р мм	Ком	2		
1 6 .	АБ прстен Ø 1600/1300Р мм	Ком	2		
1 7 .	АБ прстен Ø 1600/1500 мм	Ком	2		
1 8 .	АБ прстен Ø 1600/900 мм	Ком	1		
1 9 .	АБ прстен Ø 1600/800 мм	Ком	1		
2 0 .	АБ редуцир плоча Ø 1940/200 мм	Ком	10		
Место испоруке: Градилиште - место уградње предметних добара и централни магацин ЈКП“Водовод и канализација „ Крагујевац у ул. Лепенички булевар бр. 33		УКУПНО без ПДВ-а:			
		ПДВ _____ %			
		УКУПНО са ПДВ-ом :			

Цена из става 1 овог члана добијена је на основу количина и јединичних цена за одређене врсте уговорених добара прецизираних по позицијама из усвојене понуде Испоручиоца,

која са комерцијалним условима понуде и техничком спецификацијом чини саставни део понуде и овог уговора и обухвата све трошкове које у извршењу овог уговора има Испоручилац.

Уговорена цена је дата на паритету Градилиште - место уградње предметних добара и централни магацин ЈКП“Водовод и канализација „ Крагујевац у ул. Лепенички булевар бр. 33

Члан 3.

ПЛАЋАЊЕ

3.1. Испоручилац се обавезује да ће по извршеној испоруци добара доставити фактуру Наручиоцу на основу стварно испоручених количина и јединичне цене одређене врсте уговорених добара из Листе цена усвојене понуде, оверене од стране Наручиоца.

3.2. Наручилац се обавезује да доспеле обавезе по основу извршених испорука добара измири уплатом на текући рачун Испоручиоца бр.:..... у року од 45 дана од дана фактурисања .

3.3. Испоручилац се обавезује да на фактури унесе број под којим је Уговор заведен код Наручиоца, уз коју ће доставити отпремницу по којој је роба испоручена.

Члан 4.

НАЧИН ИСПОРУКЕ

4.1. Испорука ће се вршити Место испоруке:Градилиште - место уградње предметних добара и централни магацин ЈКП“Водовод и канализација „ Крагујевац у ул. Лепенички булевар бр. 33 достављањем наруџбенице-изјаве.

Рок испоруке је _____ дана од дана достављања поруџбенице-изјаве, која мора да садржи тачну количину, врсту добара која мора да се испоручи, термин и локацију испоруке.

4.2 У свим случајевима када Испоручилац није у могућности да изврши испоруку у уговореном року, дужан је да о томе обавести Наручиоца без одлагања, и том приликом ће се утврдити евентуално продужење рока испоруке.

Члан 5.

УГОВОРНА КАЗНА

5.1. У случају да Испоручилац не изврши испоруку робе у уговореном року, односно ни у накнадно утврђеном року, биће дужан да плати уговорну казну у висини од 5 промила за сваки дан закашњења, али тако да укупан износ не прелази 5 % (пет процената) од фактурисане вредности сваке појединачне испоруке.

5.2. Испоручилац се ослобађа плаћања уговорне казне уколико докаже да је задоцњење дошло из узрока за које не одговара, тј. из разлога више силе.

Члан 6.

КОНТРОЛА КВАЛИТЕТА, ГАРАНЦИЈЕ И РЕКЛАМАЦИЈЕ

6.1. Квалитативну и квантитативну примопредају уговорених добара врши пријемна комисија састављена од представника уговорних страна, која записнички констатује испоруку добара као и примопредају сертификата, атеста, гарантних листова и друге

прописане и потребне документације као доказ да су испоручена добра уговореног квалитета из конкурсне документације.

6.2. Наручилац задржава право да приликом примопредаје добара, иста провери и врати, уколико се покаже да не одговарају уговореном квалитету.

6.3. Сматраће се да је Испоручилац предао уговорену робу даном потписивања Записника о примопредаји од стране овлашћених представника уговорних страна без примедбе.

6.4. Приликом примопредаје Наручилац је дужан да испоручена добра на уобичајен начин прегледа и да своје опримедбе о видљивим недостацима писним путем одмах саопшти Испоручиоцу.

6.5. Ако се након примопредаје покаже неки недостатак, који се није могао открити уобичајеним прегледом Наручилац је дужан да о том недостатку писаним путем обавести Испоручиоца у року од 8 дана од дана када је недостатак открио.

6.6. У случају да је Испоручилац знао или морао знати за недостатак, Наручилац има право да се на те недостатке позове и када није извршио своју обавезу да добра прегледа, односно благовремено обавести Испоручиоца о оченом недостатку.

6.7. У случају из става 6.6. овог члана Наручилац има право да захтева од Испоручиоца да отклони недостатке или да му преда добро без недостатака (испуњење уговора).

6.8. Ако Наручилац не добије испуњење уговора у року од 15 дана од дана пријема захтева за испуњење уговора из става 6.7. овог члана Наручилац има право да раскине уговор, о чему ће писано обавестити Испоручиоца.

6.9. Наручилац може да раскине уговор ако је предходно оставио Испоручиоцу накнадни примерени рок за испуњење уговора, који не може бити дужи од 5 (пет) дана од дана пријема обавештења из става 6.8. овог члана.

6.10. Наручилац може да раскине уговор и наплати средства финансијског обезбеђења за добро извршење посла и без остављања накнадног рока, ако га је Испоручилац обавестио да неће да испуни уговор, односно када је очигледно да Испоручилац неће да испуни уговор, односно када је очигледно да Испоручилац неће моћи да испуни уговор ни у накандном року.

6.11. Гарантни рок је _____ од дана извршене испоруке уговорених добара, (датум потписивања записника о примопредаји без примедби од стране овлашћених лица Наручиоца).

6.12. За све недостатке који се појаве у току трајања гарантног рока, Наручилац подноси Испоручиоцу писано обавештење у којем налаже њихово отклањање о трошку Испоручиоца, а наведене недостатке Испоручилац је у обавези да отклони у року од 8 (осам) дана од дана пријема обавештења Наручиоцу.

6.13. Ако Испоручилац не отклони недостатке у утврђеном року, Наручилац има право да износ укупне штете коју претрпи наплати по правилима Закона о облигационим односима.

6.14. За потребе овог уговора случајем више силе на страни Испоручиоца односно на страни Наручиоца, сматраће се догађај који је ван контроле Испоручиоца односно Наручиоца и који ни са највећом пажњом доброг привредника није могао да се предвиди и

није могао да се избегне разумном радњом, а није у питању кривица или нехат пропуштања дужне пажње од стране Испоручиоца, односно Наручиоца.

6.15. Виша сила из предходног става може да обухвати, пожаре, поплаве, епидемије, санкције, и сл. али искључује штрајк радно ангажованих лица од стране Испоручиоца односно Наручиоца, односно произвођача.

6.16. У случају наступања више силе како је дефинисано предходним ставовима на страни Испоручиоца, Испоручилац се не може позивати на немогућност извршења овог уговора, јер су добра из члана 1. овог уговора ствари одређене по роду, Испоручилац је дужан да истог дана дана када је у складу са предходним ставовима наступио случај више силе на страни Испоручиоца о наступању више силе писаним путем извести Наручиоца и настави са извршењем својих обавеза по овом уговору све док је то разумно могуће и обавезан је да тражи све разумне алтернативне начине за извршење тако да не буду ометани догађајем више силе, у противном Наручилац има право да простом писаном изјавом достављеном Испоручиоцу раскине овај уговор и наплати средство финансијског обезбеђења за добро извршење посла.

6.17. За случај више силе на страни Испоручиоца или страни Наручиоца траје дуже од 30 (тридесет) дана, Наручилац има право да простом писаном изјавом достављеном Испоручиоцу, у којој се позива на овај члан уговора, раскине овај уговор.

Члан 7.

ГАРАНЦИЈА ЗА ДОБРО ИЗВРШЕЊЕ ПОСЛА

7.1. Испоручилац се обавезује да ће на име гаранције за добро извршење посла Наручиоцу предати соло меницу са меничним овлашћењем на износ од 10,00 % (десет процената) од вредности Уговора без ПДВ-а.

Ову гаранцију Испоручилац ће предати Наручиоцу у тренутку закључења Уговора.

Члан 8.

НАБАВКА РАДИ ПОКРИЋА

8.1. У случају када Испоручилац не изврши испоруку робе на време по плану Наручиоца, Наручилац ће извршити набавку робе ради покрића од другог добављача, а Испоручилац је у обавези да надокнади евентуалну разлику у цени.

Члан 9.

СТУПАЊЕ НА СНАГУ И РОК ВАЖНОСТИ УГОВОРА

9.1. Овај уговор ступа на снагу када су испуњени следећи услови:

а) И Купац и Продавац су потписали, оверили својим печатом и прописано у својим писарницама завели овај уговор, па се за потребе овог уговора као дан обостраног потписивања не узима датум потписивања и прописаног завођења овог уговора у писарници код уговорне стране која га је прва потписала и завела, већ датум потписивања и прописаног завођења овог уговора у писарници уговорне стране која га је као последња потписала и завела.

б) Продавац је предао Купцу бланко соло меницу као гаранцију за добро извршење посла и менично писмо на износ од 10% (десет процената) од вредности овог уговора.

9.2. Уговор има важност до испуњења предмета уговора.

9.3. Уговорачи могу раскинути уговор и пре истека уговореног рока његовим неиспуњењем или неизвршавањем обавеза предвиђених овим уговором са отказним роком од 30 (тридесет) дана од дана дате изјаве о раскиду уговора.

Члан 10.

ПРЕЛАЗНЕ И ЗАВРШНЕ ОДРЕДБЕ

10.1. За све што није регулисано одредбама овог уговора има се примењивати Закон о облигационим односима.

10.2. У случају престанка правног субјективитета једне од уговорних страна, уговорне обавезе се имају извршити са правним сукцесором односне стране.

10.3. У случају спора који уговорне стране не могу решити међусобним споразумом биће надлежан суд у Крагујевцу.

10.4. Саставни део уговора чине:

- Понуда Испоручиоца, и
- Техничка спецификација

10.5. Уговор је сачињен у 4 (четири) идентична примерка, од којих свака уговорна страна задржава по два примерка.

Наручилац

ЈКП „Водовод и канализација“, Крагујевац
Директор
Небојша Јаковљевић, дипл.еџц

Испоручилац

Конкурсна документација за јавну набавку бр. **МВ 32/2019**, набавка добара: **Материјал за израду кишне канализације, садржи 54 стране.**

Све што није посебно прецизирано овом Конкурсном документацијом важи Закон о јавним набавкама („Сл.гласник РС“ бр. 124/12, 14/15 и 68/15).

Крагујевац,
28.10.2019.

**ЈКП „Водовод и канализација,, Крагујевац
Комисија за јавне набавке:**

1. Трајко Станић, члан

2. Зоран Миловановић, члан

3. Драган Бранковић, члан

4. Наташа Лугомирски, члан

5. Љиљана Миловановић Арсенијевић, члан

МП